



KESO MOZY eco

Bedienungsanleitung / Manuel d'utilisateur / User Manual / Istruzioni



Ausgabedatum: 23.10.2008
Version: 3.0

ASSA ABLOY,
the global leader in
door opening solutions

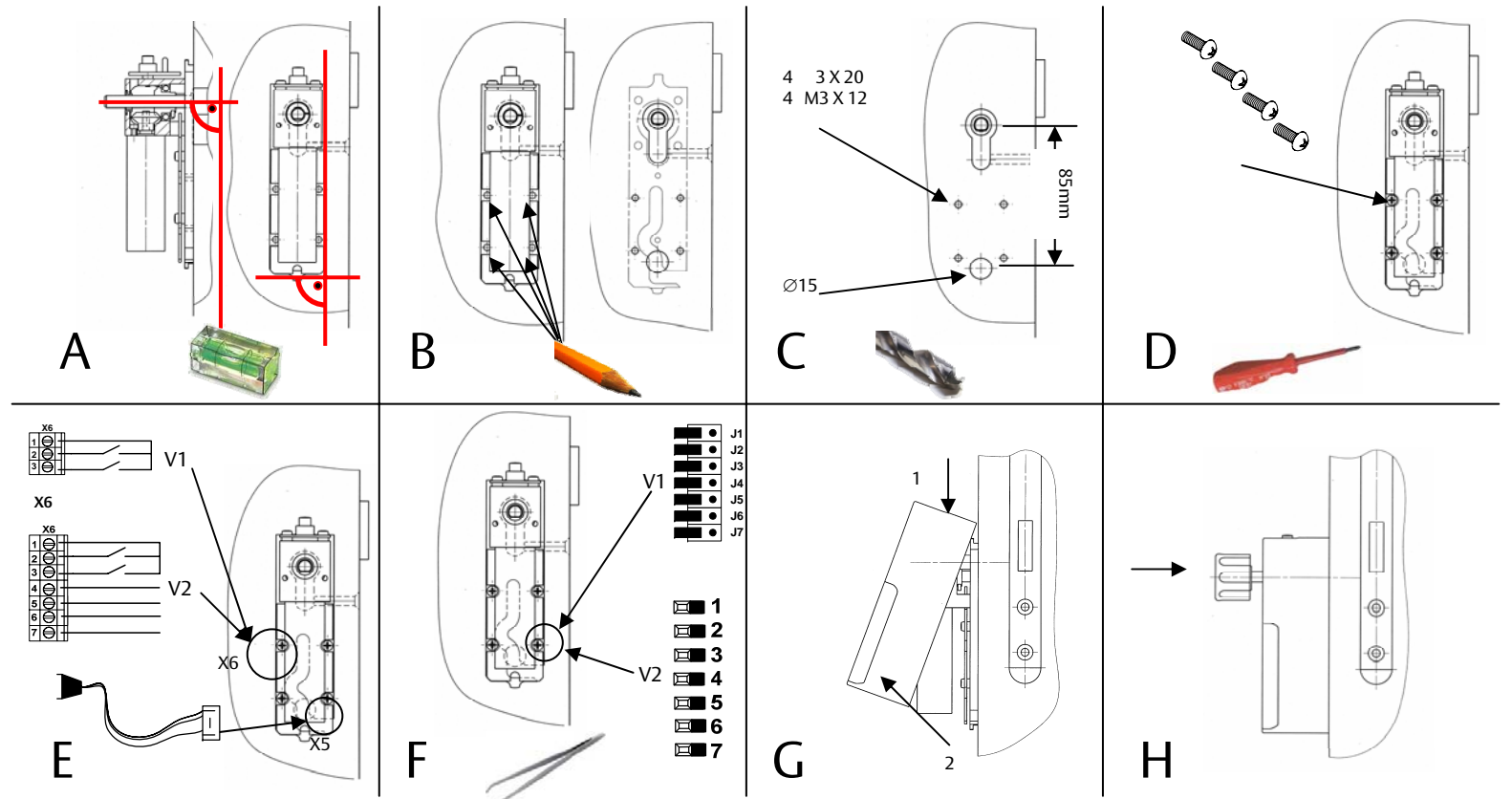

Schlüssel in Abzugsstellung - D - Fläche des Adapters unten
 Clé dans une position de départ - F - Plat de l'adaptateur dessous
 Key in pull out position - GB - flat side of adaptor faced down

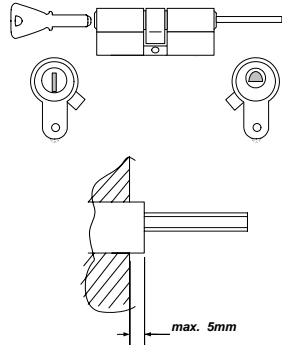

I

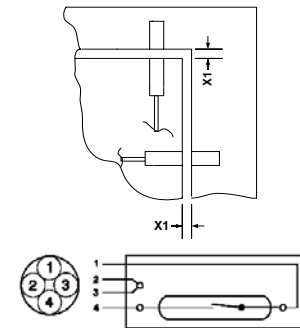

J

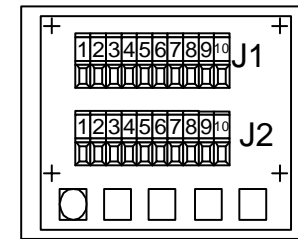

K

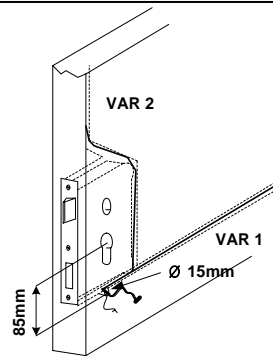

M

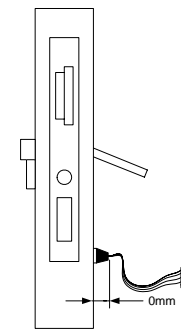

N

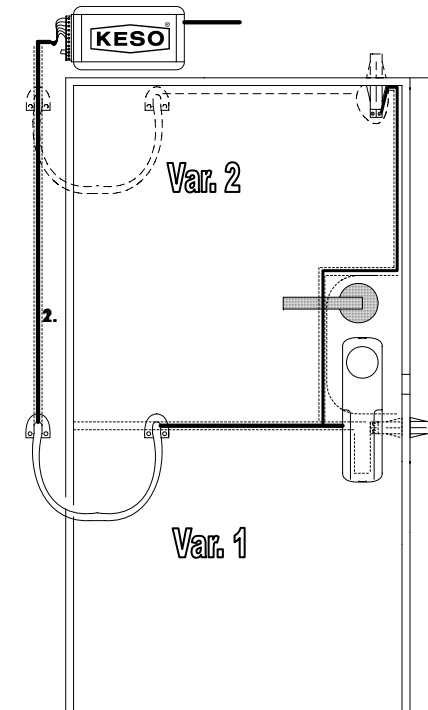

L

DE - Bedienungsanleitung KESO MOZY eco

INHALTSVERZEICHNIS

1.	Allgemeines.....	5	4.1.5.	Kabelübergang.....	10
2.	Produktebeschreibung.....	5	4.1.6.	Hauptkabel verlegen und vorbereiten.....	10
2.1.	Einleitung.....	5	4.2.	Montage des KESO MOZY eco.....	10
2.1.1.	Verwendungszweck.....	5	4.3.	Anschluss des KESO MOZY eco Netzteiles.....	11
2.1.2.	Kompatible Zutrittskontrollen.....	5	4.3.1.	Schwachstromanschluss.....	11
2.1.3.	Trivales Beispiel aus der Praxis.....	5	4.3.2.	Anschluss an die Netzspannung.....	11
2.1.4.	Stromausgall.....	5	4.4.	Programmierung des KESO MOZY eco.....	12
2.2.	Technische Daten.....	6	5.	Pflege und Wartung des Systems.....	13
2.2.1.	Motorzylinder.....	6	5.1.	Pflege.....	13
2.2.2.	Netzteil.....	6	5.2.	Wartung.....	13
2.2.3.	Allgemeine Betriebsbedingungen und Daten.....	6	6.	Reparatur.....	13
2.3.	Ausstattung und Zubehör (ohne Zylinder).....	6	7.	Beispiele.....	14
3.	Aufbau und Funktion.....	7			
3.1.	Aufbau.....	7			
3.1.1.	Motorzylinder.....	7			
3.1.2.	Netzteil.....	7			
3.2.	Funktionsbeschreibung.....	7			
3.2.1.	KESO MOZY eco Jumper-Einstellung / Model V1.....	7			
3.2.2.	KESO MOZY eco Switch-Einstellung / Model V2.....	8			
3.2.3.	Betriebsmode und dessen LED Verhalten.....	8			
4.	Inbetriebsetzung.....	9			
4.1.	Anleitung Vormontage.....	9			
4.1.1.	Zylinderlänge bestimmen.....	9			
4.1.2.	Kabelführung vorbereiten.....	9			
4.1.3.	Türkontakt vorbohren und Kabel verlegen.....	9			
4.1.4.	Netzteil.....	10			

DE - Bedienungsanleitung KESO MOZY eco

1. Allgemeines

Lesen Sie dieses Installationshandbuch vor der Montage sorgfältig durch. Es sind alle Installationsmöglichkeiten aufgeführt und genau beschrieben. Wenn trotzdem noch Fragen zur Installation sind, wenden Sie sich bitte an unseren Fachpartner oder an eine Adresse, die auf der Umschlagseite aufgedruckt ist.

2. Produktbeschreibung

2.1. Einleitung

2.1.1. Verwendungszweck

Der KESO MOZY eco ist für den Sicherheitsbereich konzipiert und dient der automatischen Ver- bzw. Entriegelung von Türen. Er ist in der Lage, jede von Hand gemachte Schlüsselbewegung an einem Schloss nachzuahmen. Folgende Schlösser kann der KESO MOZY eco betätigen:

- Ein- oder mehrtourige Schlösser
- Ein- oder Mehrpunktverriegelungen
- Mit oder ohne Falle / Wechsel
- Standard-, Haken- und Panikschlösser ohne Zusatzfunktionen
- Einsetzbar ab Dornmass 35 mm für aussen aufgehende Türen

2.1.2. Kompatible Zutrittskontrollen

Alle handelsüblichen Zutrittssysteme, die einen potentialfreien Kontakt als Steuersignal besitzen, sind in der Lage den KESO MOZY eco zu betätigen (siehe Beispiele 7). Das Steuersignal darf nicht kürzer als 200 ms sein.

2.1.3. Triviales Beispiel aus der Praxis

Die Eingangstür eines Mehrfamilienhauses wird über den KESO MOZY eco verriegelt. Das Betätigen und Ansteuern von Aussen erfolgt über externe Schalter wie z.B. Schlüsselschalter, Zutrittskontrollsystem, etc. Der Schlüsselschalter gibt beim betätigen einen Steuerimpuls ab, dabei entriegelt er die Tür. Nach dem die Tür wieder zu ist, verriegelt der KESO MOZY eco automatisch. Von der Innenseite kann er über den eingebauten Taster auf dem KESO MOZY eco geöffnet werden. Über die bereits installierte Gegensprechanlage kann eine Fernöffnung nach erfolgter Kontrolle von jeder Wohnung gemacht werden.

2.1.4. Stromausfall

Bei einem Stromausfall ist die Tür über den mechanischen Zylinder von aussen mit dem Schlüssel und von innen über den Drehknopf zu entriegeln. Ist der KESO MOZY eco wieder unter Strom, so nimmt er den regulären Betrieb automatisch wieder auf.

DE - Bedienungsanleitung KESO MOZY eco

2.2. Technische Daten

2.2.1. Motorzylinder

- | | |
|-------------------------|------------------------------|
| 1.) Masse: | 127 x 36 x 65 mm (L x B x H) |
| 2.) max. Strom: | 2,5 Ampère |
| 3.) Betriebsspannung: | 12 VDC (=) +/- 15% |
| 4.) Farbe: | matt verchromt |
| 5.) Schutzart: | IP40 (DIN 400500) |
| 6.) Zusperrverzögerung: | 2 Sek. fix |

2.2.2. Netzteil

- | | |
|-----------------------|-------------------------------|
| 1.) Abmasse: | 168 x 84 x 56 mm (L x B x H) |
| 2.) max. Strom: | 3,7 Ampère |
| 3.) Betriebsspannung: | 90 bis 264 VAC (~) |
| 4.) Eingangsfrequenz: | 47 bis 64 Herz |
| 5.) Leistungsabgabe: | 44 Watt |
| 6.) Ausgangsspannung: | 12V DC (=) +/- 2% |
| 7.) Ripple & Noise: | max. 100 mV pp |
| 8.) Ausgang: | überlast- und Kurzschlussfest |
| 9.) Schutzart: | IP40 (DIN 400500) |

2.2.3. Allgemeine Betriebsbedingungen und Daten

- | | |
|-------------------------|------------------------|
| 1.) Feuchtigkeit: | 10% bis 90% |
| 2.) Betriebstemperatur: | -10°C bis +60 °C |
| 3.) Normen nach CE: | EN 50081-1, EN 50082-1 |

2.3. Ausstattung und Zubehör (ohne Zylinder)

In der Tabelle sind die Komponenten aufgelistet die in der Verpackung enthalten sind:

Pos.	Stk.	Artikel Nr.	Bezeichnung
1	1	175.104.0001	Motorzylinder KESO MOZY eco
2	1	175.001.0001	Netzteil KESO MOZY eco komplett
3	1	170.281.0001	Gehäuse matt verchromt
4	1	157.106.0001	Drehknopf matt verchromt
5	1	K.504	Motorzylinder Hauptkabel 10 Meter
6	1	V.000/52/28	Reed- / Türkontakt für Nichtmetall
7	1	V.000/52/29	Kabelübergang offen, verchromt
8	4	V.000/37/17	Pan-Head Spanpl. Ø3 X 20 mm (Holz)
9	4	V.000/31/64	Zyl. Schraube M3 X 12 mm (Metall)
10	1	V.000/39/61	Schrumpfschlauch 20 mm
11	1	V.000/39/62	Schrumpfschlauch 50 mm
12	1	810.006.001	Bedienungsanleitung

DE - Bedienungsanleitung KESO MOZY eco

3. Aufbau und Funktion

3.1. Aufbau

3.1.1. Motorzylinder

Der Motorzylinder besteht aus einer Grundplatte, auf der die Steuerelektronik und der Getriebekblock aufgeschraubt sind. Das Gehäuse und der Drehknopf decken die Grundplatte mit der Elektronik und Mechanik durch eine Schnappverbindung staubdicht ab. Kein Explosionsschutz!

Neben der Steuerelektronik befinden sich auf der Printplatine Anschlüsse für das Hauptkabel, den Türkontakt und die Programmier-jumper / switch.

3.1.2. Netzteil

Die Stromversorgung und Signalübertragung erfolgt über das Hauptkabel, das vom Netzteil bis zum KESO MOZY eco verlegt ist. Das dreipolige Netzkabel wird an die Netzspannung angeschlossen.



ACHTUNG!
Stromschlaggefahr beim Öffnen des Netzteiles!



3.2. Funktionsbeschreibung

3.2.1. KESO MOZY eco Jumper- Einstellung / Model V1

Jumper Grundeinstellung

Die Einstellung der Funktionen erfolgt über das Jumpern von Steckern. Die Grundeinstellung ab Werk ist Schliessrichtung links, Standardschloss mit Falle, Lernmodus deaktiviert.

Alle Kombinationen die man mit den Jumpern erstellen kann sind aus der Tabelle zu entnehmen (siehe Bild F Programmierjumperlage V1)

Jumperstellung	Offen	kurzgeschlossen
OOJ1		
OOJ2	Schliessrichtung links	Schliessrichtung rechts
OOJ3	Mit Falle	Ohne Falle
OOJ4	Reserve	Reserve
OOJ5	Reserve	Reserve
OOJ6	Reserve	Reserve
OOJ7	Lernmodus deaktiviert	Lernmodus aktivieren

Jumper Panikfunktion

Wird ein Panikschloss eingesetzt, so muss der Jumper J2 geschlossen sein. Besonders zu beachten ist, dass der Riegelkontakt angeschlossen. Der Riegelkontakt kann ein Öffner oder ein Schliesser sein, wichtig ist jedoch das er potentialfrei ist.



DE - Bedienungsanleitung KESO MOZY eco

3.2.2 KESO MOZY eco Switch- Einstellung / Model V2

Switch-Grundinstellung

Die Einstellung der Funktionen erfolgt über das schieben von Schaltern. Die Grundeinstellung ab Werk ist Schliessrichtung links, Standardschloss mit Falle, Lernmodus deaktiviert.

Alle Kombinationen die man mit den Schaltern erstellen kann sind aus der Tabelle zu entnehmen (siehe Bild F Programmierschalterlage V2)

SW1	 links	 rechts
1	Schliessrichtung links	Schliessrichtung rechts
2	Standardschloss	Panikschloss
3	Mit Falle	Ohne Falle
4	Reserve	Reserve
5	Reserve	Reserve
6	Reserve	Reserve
7	Lernmodus deaktiviert	Lernmodus aktiv
8	Reserve	Reserve



Wichtig:

Betätigen Sie den Dip-Schalter vorsichtig mit einer Pinzette oder einem kleinen Schrauben-zieher.

Switch Panikfunktion

Wird ein Panikschloss eingesetzt, so muss der Switch 2 rechts sein. Besonders zu beachten ist, dass der Riegelkontakt angeschlossen. Der Riegelkontakt kann ein Öffner oder ein Schliesser sein, wichtig ist jedoch das er potentialfrei ist.

3.2.3 Betriebsmode und dessen LED Verhalten

Power On - Modus:

LED blinkt grün / rot, nach 5 Sekunden geht der KESO MOZY eco in den Initialisierungsmodus.

Initialisierung:

In der Initialisierung leuchtet die LED gelb, solange der Motor dreht.

Lern - Modus:

Den Lernmodus aktiviert man durchsetzen des J7 Jumpers / Switch 7 und indem man die KESO MOZY eco Taste gedrückt hält. Während des Lernvorganges blinkt die LED grün. Wenn sich der Motor von Anschlag zu Anschlag bewegt leuchtet, die LED gelb. Wird nach dem Lernvorgang der Jumper J7 / Switch 7 nicht abgezogen / zurückgestellt, blinkt die LED rot, wenn die Tür geschlossen und grün, wenn die Tür offen ist. Der KESO MOZY eco führt in diesem Modus keine Funktion aus. Wird während dem Lernmodus kein Riegelkontakt detektiert, so gibt der KESO MOZY eco einen Piepton von sich aus.

Normalbetrieb:

Ist die Tür verriegelt, so leuchtet die LED rot.
Ist die Tür entriegelt, so leuchtet die LED grün.

Wiederholversuchmodus:

Der KESO MOZY eco versucht die Tür zu schliessen und leuchtet während der Versuchspausen gelb blinkend. Startet der KESO MOZY eco einen neuen Versuch, so leuchtet er gelb.

Fehlermodus:

LED wechselt die Farben dunkel / grün / rot / gelb, zusätzlich wird ein Piepton ausgegeben. Durch das Öffnen der Tür kann der Fehler zurückgestellt werden.

DE - Bedienungsanleitung KESO MOZY eco

4. Inbetriebsetzung



Der KESO MOZY eco darf auf keinen Fall unter Strom montiert oder angeschlossen werden. Erst wenn alle Verbindungen und Montageschritte die in der Betriebsanleitung niedergeschrieben sind, befolgt und ausgeführt wurden, darf man den KESO MOZY eco in Betrieb nehmen.

4.1. Anleitung Vormontage

4.1.1. Zylinderlänge bestimmen

Die Wahl der richtigen Zylinderlänge ist zu bestimmen. Der Zylinder darf **maximal 5 mm** vorstehen (siehe Bild I). Bei längerem Zylinder wird der Magnet / Hall- Sensor beschädigt. Falls erforderlich eine 5 mm Distanzplatte Art. Nr. 170.453.0001 oder 10 mm Distanzplatte Art. Nr. 170.453.0002 verwenden.

Achtung!

Bei der Montage des Zylinders ist zu beachten, dass die Zylinderinnenseite gut mit KESO Spray (Art. Nr.: G.990/75) geölt wird. Der mechanische Schlüssel muss mühelos das Schloss betätigen können. Schloss und Zylinder dürfen keine nennenswerten Widerstände aufweisen.

4.1.2. Kabelführungen vorbereiten

Variante 1 (Bild L, Var.2)

Die Ausfräsung für den Schlosskasten muss gewährleisten, dass die Kabel, die hinter dem Schlosskasten geführt werden, ohne Druckstellen eingelegt werden können.

Variante 2 (Bild L, Var. 1)

Bei einer bestehenden Tür ist es am einfachsten, ein 9 mm Loch durchzubohren, in das man das Hauptkabel wie im Bild unten ziehen kann.



Wichtig!

Kabel werden hinter dem Schlosskasten verlegt!

Kabelausschneidung (Bild C) Lochdistanz beachten!

Kabel wie auf Bild N einziehen, Schrumpfschlauch bündig mit Tür, nur Litzen und Stecker vorstehen lassen.

4.1.3. Türkontakt vorbohren und Kabel verlegen

Der Türkontakt wird unter Berücksichtigung der Schaltdistanz in die Tür und den Türrahmen eingebaut, **maximale Schaltdistanz X1 = 8 mm in Holz-, Bunt- und Nichtmetall siehe Bild J!** Die beste Einbaumöglichkeit ist die äusserste Schwenkposition an der Tür. Ein Loch für den Magneten und den Schalter mit einem Durchmesser 8 mm und der Tiefe 30 mm vorbohren (siehe Bild J).

Variante 1 / 2 (Bild L, Var. 1 und Var. 2)

Der Einbauort des Türkontaktes ist auf zwei Arten möglich, bei beiden Einbauarten ist zu beachten, dass sie am äusserst möglichen Punkt der Tür angebaut werden.

DE - Bedienungsanleitung KESO MOZY eco

4.1.4. Netzteil

Die Netzteilhalterung (Art. Nr. V.000/52/30) in der Nähe einer Steckdose an der Wand platzieren und die beiliegenden Dübel setzen (siehe Bild L). Anschließend die Halterung mit den Schrauben (Art. Nr. V.000/52/20) fixieren. Das Netzteil kann nun an die Halterung angeklipst werden. Das dreipolige Netzkabel abisolieren (ca. 3 cm) und den landesüblichen Stecker anschrauben. Die blaue Litze ist der Nulleiter „N“, die braune Litze ist die Phase „L1“ und Schutzleiter ist die gelb/grün Litze. Den Stecker so anschliessen. Konsultieren Sie einen fachkundigen Elektriker.

Warnung!

- Das Netzteil muss an einem geschützten Ort im Innenbereich, so dass es durch Kinder und Unbefugte nicht erreicht werden kann, montiert werden.
- **Achtung!** Das Netzteil nicht öffnen! → Stromschlag!
- **Achtung!** Kein Schutz gegen Spritzwasser und Betauung. Es führt zu Gefahrensituationen durch kritische Berührungsströme und Brandgefahr
- **Achtung!** Die Litzenfarben nicht vertauschen → Kurzschlussgefahr! Beschädigung der KESO MOZY eco Elektronik

4.1.5. Kabelübergang

Bei der Montage ist darauf zu achten, dass bei geöffneter Tür das Kabel nicht gespannt und an den Ein- und Ausführungen nicht geknickt wird (Vorsicht Drahtbruch!) Das Kabel soll mit der Türbewegung einwandfrei mitgeführt werden. Den Kabelübergang nur auf der sabotagesicheren Seite der Tür anbringen. Es sind zwei Montagevarianten üblich (siehe Bild L). Für beide Kabelüberführung den Kabelübergang erst befestigen, nachdem das Hauptkabel durchgezogen worden ist.

4.1.6. Hauptkabel verlegen und vorbereiten

Das Hauptkabel darf nicht über scharfe Kanten geknickt werden. Beim Verlegen des Hauptkabels achten Sie darauf, dass keine scharfen Kanten das Kabel verletzen können, Kabelmantel muss bündig mit der Tür sein (Bild N). Das Hauptkabel vom KESO MOZY eco durch die Tür und den Kabelübergang bis zum Ort, wo sich das Netzteil befindet, ziehen. Wenn das Kabel zu lang ist, den Rest abschneiden. Kabelmantel, Schirm und einzelne Litzen sorgfältig abisolieren und mit Aderendhülsen für 0,25 mm² und einer Zange quetschen. Den Schirm des Hauptkabels verdrehen und mit Schrumpfschlauch isolieren und ebenfalls am Ende mit einer Aderendhülse quetschen.

4.2. Montage des KESO MOZY eco

Schritt 1; Bild A

Den KESO MOZY eco auf den Zylinder aufsetzen und die Fluchtung sauber ermitteln. Die Befestigungslöcher mit einem Schreiber kennzeichnen.

Schritt 2; Bild B

Ist die Lochdistanz bestimmt, so nimmt man den KESO MOZY eco weg und verbohrt die gekennzeichneten Befestigungslöcher (siehe Zeichnung). Vorsicht: Hauptkabel nicht verletzen beim Bohren!

Schritt 3; Bild E

Das Hauptkabel und die zusätzlichen Sensorkabel wie Türkontakt, Riegelkontakt sorgfältig durch den vorgesehenen Schlitz in der KESO MOZY eco Grundplatte durchziehen.

DE - Bedienungsanleitung KESO MOZY eco

Schritt 4; Bild D

Den KESO MOZY eco mit den mitgelieferten Schrauben befestigen. Testen Sie nochmals die leichten Laufeigenschaften des KESO MOZY eco mit dem Schlüssel. Der KESO MOZY eco Drehknopf darf sich von Hand nicht kräftezehrend drehen lassen!

Schritt 5; Bild E

- Die Sensorenkabel unter den Motor führen, korrekt an der Schraubklemme X6 anschrauben. Der Magnetkontakt muss mit einem Digitalmultimeter (Ohm) ausgemessen werden. Es gilt den Schaltkontakt zu finden. (Gemäss Bild J Kabel 1+4)
- Belegung der X6 Schraubklemme: Klemme 3 Türkontakt (TK); Klemme 2 ext. Riegelkontakt (RK) und Klemme 1 Plus.
- Das KESO MOZY eco Hauptkabel am X5 Stecker anstecken.

Belegung Model V2:

- 1 GND
- 2 RKIN
- 3 TKIN
- 4 rot
- 5 rot
- 6 grün
- 7 grün

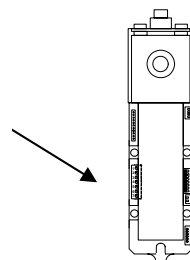
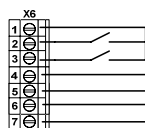

Bemerkung:

- 1+2 Riegelkontakt
- 1+3 Türkontakt / Reedkontakt
- 4-7 Kontaktbelastung max. 110 VAC/DC 1A
potentialfreie Kontakte, mit denen das Signal der roten (4,5) und grünen (6,7) LED abgesetzt werden kann

Schritt 6; Bild F / G / H

Schliessen sie das Netzteil an und programmieren Sie den KESO MOZY eco, bevor Sie das Gehäuse montieren. Beim Montieren des Gehäuses achten Sie darauf, dass Sie die Distanz zwischen KESO MOZY eco Gehäuse und des KESO MOZY eco Drehknopfes von min. 0,5 mm einhalten! Bei der Demontage des Gehäuses drückt man auf das obere Seitenende des Gehäuse (Pfeil 1 auf dem Bild G) und zieht danach das Gehäuse von unten her ab (Pfeil 2 auf dem Bild G).

4.3. Anschluss des KESO MOZY eco Netzteils

4.3.1. Schwachstromanschluss

Die 10-Poligen Stecker J1 und J2 am Netzteil, werden wie im Bilde nebenan angeschlossen. Das Hauptkabel ist an den Klemmen J1/1 bis J1/6 in dieser Farbreihenfolge, wie auf dem Bilde, anzuschliessen.

DE - Bedienungsanleitung KESO MOZY eco

Achten Sie darauf, dass an den Klemmen J1 und J2 die Spannung nicht verpolt wird! → Zerstörung vom KESO MOZY eco!

Die Klemmen J2/1 bis J2/5 sind je nach Verwendung individuell zu verdrahten. Die Klemme Nummer J2/1 ist die gemeinsame Masse (GND -) für den externen Riegelkontakt (Klemme J2/5), die Türöffnerfunktion / Schaltuhr (Klemme J2/4) und die Zutrittskontrolle (Klemme J2/3). Die Klemmen J1/2 und J2/2 sind vorgesehen für externe Gerätespeisung z.B. KESOdigiport 30 oder KESObatchless. Die Klemmen J1/6 bis J1/10 und J2/6 bis J2/10 sind als Reserve eingeplant. Die Klemmenreihenfolge J1 bzw. J2 ist im Bilde ersichtlich.

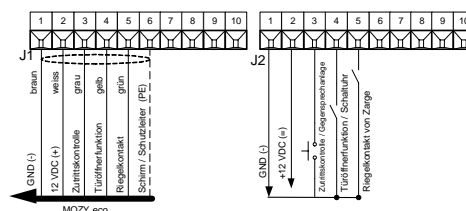

4.3.2. Anschluss an die Netzspannung

Das dreipolige Netzkabel des KESO MOZY eco Netzteil ist bis zur nächsten Steckdose ziehen. Der landesübliche Stecker an das abisolierte Kabelende verdrahten. Der Farbcode ist dementsprechend einzuhalten, schwarzes Kabel Leiter, blaues Kabel Null- Leiter und gelb / grünes Kabel Erdung. Bei einem Anschluss direkt an eine Verteilerdose darf diese nur durch eine lizenzierte Person durchgeführt werden.

4.4. Programmierung des KESO MOZY eco

Ausgangssituation

Die Tür ist geschlossen. Der KESO MOZY eco - Stecker ist noch nicht am Netzteil angeschlossen, wenn doch, so ziehen Sie ihn ab. Das dreipolige Netzkabel ist am Netz angeschlossen.

Flussdiagramm

Der Fragedialog im Flussdiagramm wird Sie im Programmieren unterstützen. Die Handlung, die in einem Rechteck steht, ausführen und dem Pfeil nachgehen. Die Frage, die in dem Entscheidungsparallelogramm gestellt ist, beantworten mit *ja* oder *nein* und dem Pfeil nachgehen. So spielen Sie den ganzen Fragedialog durch, vom *Beginn* bis zum *Ende*.

Überprüfen der Programmierung

Ist die Programmierung ordnungsgemäss durchgeführt und die Tür verriegelt, so leuchtet die LED rot.

Drücken Sie die KESO MOZY eco Taste. Der KESO MOZY eco entriegelt die Tür und die LED leuchtet in dauerndem grün auf. Die LED signalisiert, dass der Riegel eingefahren und nicht verschlossen ist. Öffnen Sie nun die Tür, so dass der Türschalter ein Signal abgeben kann. Schliessen Sie die Tür, der KESO MOZY eco verriegelt sie automatisch. Ist die Tür korrekt verschlossen, so leuchtet die LED in dauerndem Rot. Der KESO MOZY eco ist nun im Betriebszustand.

DE - Bedienungsanleitung KESO MOZY eco

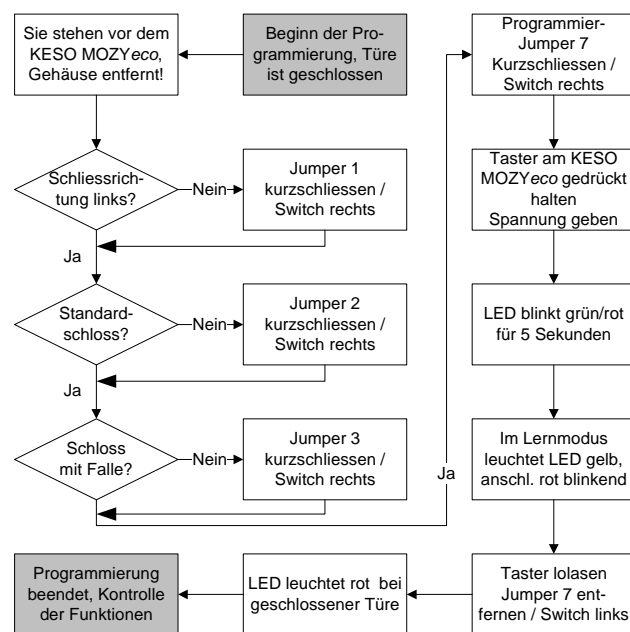

5. Pflege und Wartung des Systems

5.1 Pflege

Wischen Sie den KESO MOZY eco sowie das Zubehör mit einem feuchten Tuch oder einem Antistatiktuch ab. Niemals mit einem aggressiven Reinigungsmittel oder mit einem Siliconöl. Dies führt zu einer Motorstörung.

5.2 Wartung

Der Fachhandel informiert sie gerne über einen möglichen Wartungsvertrag. Andernfalls wenden Sie sich an die regionale KESO Vertretung, sie wird Ihnen einen ausgebildeten Partner angeben, der gerne mit Ihnen in Verbindung treten wird, um einen möglichen Wartungsvertrag besprechen und offerieren zu können.

6. Reparaturen



Am KESO MOZY eco und an dem Zubehör dürfen keine Reparaturen vorgenommen werden. Defekte Geräte oder Kabel sind in der Originalverpackung an die Firma KESO AG oder an einer ihrer Tochtergesellschaften zur Reparatur zurück zu senden.

DE - Bedienungsanleitung KESO MOZY eco

7. Beispiele

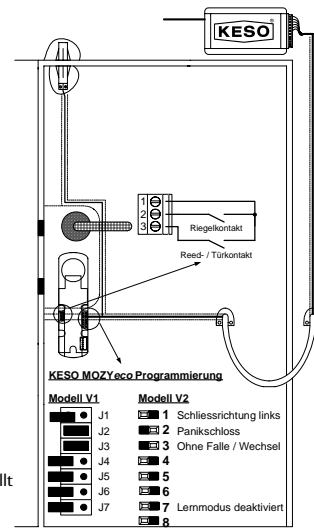
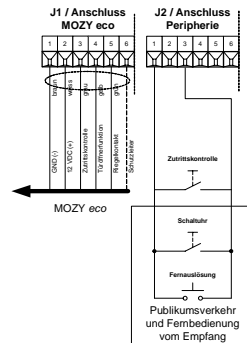

Beispiel 1

Technische Voraussetzungen

- Panikschloss mit Rollfalle
- Schliessrichtung links
- Aussen Stossplatte, innen Griff
- Türstellung wird über Türkontakt festgestellt
- Zutrittskontrolle mit potentialfreiem
- Kontakt auf der Aussenseite
- Fernauslösung über Empfang als Zutrittskontrolle mit potentialfreiem Kontakt
- Frei programmierbare Schaltuhr für den Publikumsverkehr

KESO MOZY eco Programmierung

Modell V1	Modell V2
J1	1 Schliessrichtung links
J2	2 Panikschloss
J3	3 Ohne Falle / Wechsel
J4	4
J5	5
J6	6
J7	7 Lernmodus deaktiviert
	8

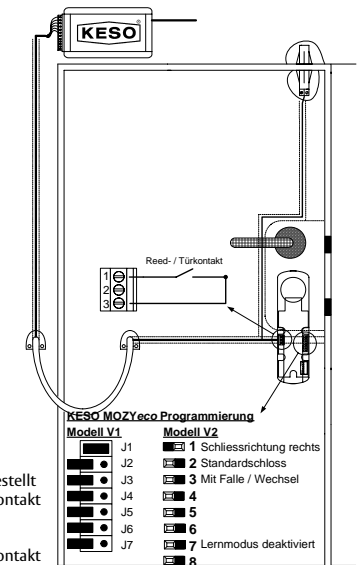
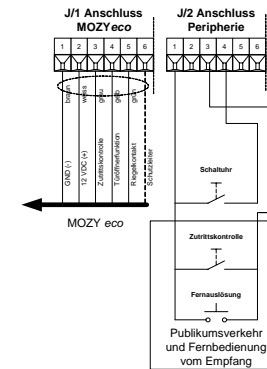

Beispiel 2

Technische Voraussetzungen

- Standardschloss mit Falle / Wechsel
- Schliessrichtung rechts
- Aussen und innen Griff
- Türstellung wird über Türkontakt festgestellt
- Zutrittskontrolle mit potentialfreiem Kontakt auf der Aussenseite
- Fernauslösung über Empfang als Zutrittskontrolle mit potentialfreiem Kontakt
- Frei programmierbare Schaltuhr für den Publikumsverkehr

KESO MOZY eco Programmierung

Modell V1	Modell V2
J1	1 Schliessrichtung rechts
J2	2 Standardschloss
J3	3 Mit Falle / Wechsel
J4	4
J5	5
J6	6
J7	7 Lernmodus deaktiviert
	8

FR - Manuel d'utilisateur KESO MOZY eco

SOMMAIRE

1.	Généralités	16	4.1.5.	Gaine de câble	21
2.	Description de produit	16	4.1.6.	Pose et préparation du câble principal	21
2.1.	Introduction	16	4.2.	Montage du KESO MOZY eco	21
2.1.1.	Utilisation	16	4.3.	Alimentation KESO MOZY eco	22
2.1.2.	Contrôles d'accès compatibles	16	4.3.1.	Alimentation basse tension	22
2.1.3.	Exemple trivial de la pratique	16	4.3.2.	Branchement au secteur	23
2.1.4.	Panne de courant	16	4.4.	Programmation du KESO MOZY eco	23
2.2.	Caractéristiques techniques	17	5.	Entretien et maintenance du système	24
2.2.1.	Cylindre motorisé	17	5.1	Entretien	24
2.2.2.	Alimentation	17	5.2	Maintenance	24
2.2.3.	Conditions générales de fonctionnement et données	17	6.	Réparations	24
2.3.	Equipement et accessoires (sans cylindre)	17	7.	Exemples	25
3.	Conception et fonction	18			
3.1.	Conception	18			
3.1.1.	Cylindre motorisé	18			
3.1.2.	Alimentation	18			
3.2.	Description des fonctions	19			
3.2.1.	Configuration cavaliers KESO MOZY eco Model V1	19			
3.2.2.	Configuration cavaliers KESO MOZY eco Model V2	19			
3.2.3.	Mode de fonctionnement et les LED	19			
4.	Mise en service	20			
4.1.	Manuel montage préalable	20			
4.1.1.	Déterminer la longueur du cylindre	20			
4.1.2.	Préparer le passage des câbles	20			
4.1.3.	Prépercer le contact de porte et pose des câbles	20			
4.1.4.	Alimentation	21			

FR - Manuel d'utilisateur KESO MOZY eco

1. Généralités

Il est conseillé de lire ce manuel d'installation attentivement avant la montage. Toutes les possibilités d'installation sont très précisément décrites dans ce manuel. N'hésitez pas à contacter une des adresses figurant sur la page de garde de la présente documentation si vous avez des questions concernant l'installation.

2. Description de produit

2.1. Introduction

2.1.1. Utilisation

Le système KESO MOZY eco est conçu pour le domaine de sécurité et sert au verrouillage / déverrouillage automatique de portes. Il est capable d'imiter tous les mouvements d'une clé normale dans une serrure.

Le système KESO MOZY eco peut actionner les serrures suivantes :

- Serrures à un ou plusieurs tours
- Verrouillage à simple point ou multipoints
- Avec ou sans pêne demi-tour
- Serrures standard, verrou à crochet, serrures antipanique sans fonctions supplémentaires
- Utilisable à partir de broches de 35 mm pour portes ouvrant vers l'extérieur

2.1.2. Contrôles d'accès compatibles

Tous les systèmes d'accès standard qui possèdent un contact sans potentiel comme signal de pilotage sont en mesure d'actionner le KESO MOZY eco (voir exemple 7). Le signal de pilotage ne doit pas être plus court que 200 mS.

2.1.3. Exemple trivial de la pratique

La porte d'entrée d'une résidence est verrouillée avec le KESO MOZY eco. L'activation et le pilotage par l'extérieur sont effectués par des commutateurs externes: commutateur de clé, systèmes de contrôle d'accès e.t.c

En activant le commutateur de clé, il envoie une impulsion et déverrouille la porte. Une fois la porte fermée, KESO MOZY eco verrouille automatiquement la porte. L'ouverture est possible par l'intérieur via un palpeur installé sur le KESO MOZY eco. Après avoir contrôlé le visiteur, la porte peut être ouverte à distance (à partir de l'appartement) via un Interphone existant.

2.1.4. Panne de courant

En cas de panne de courant, la porte peut être déverrouillée de l'extérieur via le cylindre mécanique et de l'intérieur via le bouton tournant. Dès que le courant est établi, le KESO MOZY eco reprend automatiquement son fonctionnement normal.

FR - Manuel d'utilisateur KESO MOZY eco

2.2. Caractéristiques techniques

2.2.1. Cylindre motorisé

- 1.) Dimensions: 127 X 36 X 65 mm (L X P X H)
- 2.) Courant maximal: 2,5 ampères
- 3.) Tension de service: 12 VDC (=) +/- 15%
- 4.) Couleur: Chromé mat
- Type de protection: IP40 (DIN 400500)

2.2.2. Alimentation

- 1.) Dimensions: 168 X 84 X 56 mm (L X P X H)
- 2.) Courant maximal: 3,7 ampères
- 3.) Tension de service: 90 à 264 VAC (~)
- 4.) Fréquence d'entrée: 47 à 64 Hz
- 5.) Puissance: 44 watt
- 6.) Courant de sortie: 12V DC (=) +/- 2%
- 7.) Ripple & Noise: max. 100 mV pp
- 8.) Sortie: Résistante aux surcharges et courts-circuits
- 9.) Type de protection: IP40 (DIN 400500)

2.2.3. Conditions générales de fonctionnement et données

- 1.) Humidité: 10% à 90%
- 2.) Température: -10°C à +60 °C
- 3.) Normes selon EU: EN 50081-1, EN 50082-1

2.3. Equipement et accessoires (sans cylindre)

Le tableau ci-dessous indique les composants livrés avec le KESO MOZY eco

Pos.	Nbr	N° article	Désignation
1	1	175.104.0001	Cylindre motorisé KESO MOZY eco
2	1	175.001.0001	Alim. KESO MOZY eco complète
3	1	170.281.0001	Châssis chromé mat
4	1	157.106.0001	Bouton tournant chromé mat
5	1	K.504	Câble Cylindre motorisé PHR-6, 10 m
6	1	V.000/52/28	Reed- / contact porte pour non ferreux
7	1	V.000/52/29	Passage câble ouvert, chromé
8	4	V.000/37/17	Plaque Pan-Head Ø3 X 20 mm (bois)
9	4	V.000/31/64	Vis cylindrique M3 X 12 mm (métal)
10	1	V.000/39/61	Tuyau de rétrécissement 20 mm
11	1	V.000/39/62	Tuyau de rétrécissement 30 mm
12	1	810.006.001	Manuel d'utilisateur

FR - Manuel d'utilisateur KESO MOZY eco

3. Conception et fonction

3.1. Conception

3.1.1 Cylindre motorisé

Le cylindre motorisé se compose d'une plaque de base, sur laquelle est vissé l'électronique de pilotage et le bloc d'engrenage. Le boîtier et le bouton tournant ferment la plaque de base hermétiquement avec l'électronique et la mécanique par un mécanisme d'encliquetage.

A part l'électronique de pilotage, la platine imprimée contient les borniers de connexion pour le câble principal, le contact de porte et les cavaliers / switch de programmation.

3.1.2 Alimentation

L'alimentation et la transmission des signaux est effectuée via le câble principal, qui est posé à partir de l'alimentation jusqu'au KESO MOZY eco. Le câble secteur trois conducteurs est connecté au secteur.



ATTENTION !
Ne pas ouvrir le boîtier d'alimentation. Risque d'électrocution !



3.2. Description des fonctions

3.2.1 Configuration cavaliers KESO MOZY eco / Model V1

Configuration de base des cavaliers

La configuration des fonctions est effectuée avec les cavaliers. La configuration usine est la suivante: fermeture gauche, serrure standard avec pêne demi-tour, mode d'apprentissage désactivé.

Le tableau ci-dessous indique toutes les combinaisons possibles que l'on peut obtenir avec les cavaliers (voir dessin F, position des cavaliers V1)

Position cavalier	Ouvert	Fermé
O O 1		
O O 2	Fermeture gauche	Fermeture droit
O O 3	Serrure standard	Serrure antipanique
O O 4	Avec pêne demi-tour	Sans pêne demi-tour
O O 5	Réservé	Réservé
O O 6	Réservé	Réservé
O O 7	Réservé	Réservé
O O 7	apprentissage désactivé	apprentissage activé

Cavalier fonction antipanique

Le cavalier J2 doit être fermé en cas d'utilisation d'une serrure antipanique. Veiller à ce que le contact de verrou interne est connecté à la borne X6/2 (RK) et X6/3 (GND) (voir dessin E). Le fonctionnement correct de la fonction "panique" ne peut être assuré que lorsque le contact de verrou est connecté et lorsqu'il envoie un signal à KESO MOZY eco.



FR - Manuel d'utilisateur KESO MOZY eco

3.2.2 Configuration switch KESO MOZY eco / Model V2

Configuration de base des switch

La configuration des fonctions est effectuée avec les switch. La configuration usine est la suivante: fermeture gauche, serrure standard avec pêne demi-tour, mode d'apprentissage désactivé.

Le tableau ci-dessous indique toutes les combinaisons possibles que l'on peut obtenir avec les switch (voir dessin F, position des switch V2)

SW1	 gauche	 droite
1	Fermeture gauche	Fermeture droit
2	Serrure standard	Serrure antipanique
3	Avec Pêne demi-tour	Sans Pêne demi-tour
4	Réservé	Réservé
5	Réservé	Réservé
6	Réservé	Réservé
7	Apprentissage désactivé	Apprentissage activé
8	Réservé	Réservé

Remarque:



Actionnez le commutateur Dip prudemment avec une pincette ou avec un petit tourne-vis

Contacteur anti-panique

Si une serrure anti-panique est utilisée, il faut placer le contacteur 2 à droite. Il faut particulièrement être attentif que le contact de pêne soit branché. Le contact de pêne peut être à émission ou à rupture, l'important est qu'il est libre de potentiel.

3.2.3 Mode de fonctionnement et les LED

Mode Power On:

Le LED clignote vert / rouge, le KESO MOZY eco commute après 5 secondes dans le mode d'apprentissage ou d'initialisation.

Initialisation:

En mode initialisation, le LED est jaune tant que le moteur tourne.

Mode d'apprentissage:

Le mode d'apprentissage est activé en plaçant le cavalier J7 / switch 7 tout en appuyant sur la touche KESO MOZY eco. Pendant l'apprentissage, le LED clignote vert. Le LED est jaune lorsque le moteur tourne de butée à butée. Si le cavalier J7 / switch 7 n'est pas retiré après l'apprentissage, le LED est rouge lorsque la porte est fermée et vert lorsque la porte est ouverte.

Fonctionnement normal:

Si la porte est verrouillée, le LED est rouge.

Si la porte est déverrouillée, le LED est vert.

Mode d'essai de répétition:

Le KESO MOZY eco essaie de fermer la porte, le LED clignote jaune pendant les pauses entre les phases d'essai. Si le KESO MOZY eco lance un nouvel essai, le LED est jaune.

Mode d'erreur:

Le LED change de couleur: éteint / vert / rouge / jaune. En plus, un signal sonore est émis.

FR - Manuel d'utilisateur KESO MOZY eco

4. Mise en service



Attention:
Ne jamais installer ou câbler le KESO MOZY eco sous tension. Le KESO MOZY eco peut être mis en service lorsque tous les conseils de montage et connexions décrites dans le présent manuel sont correctement réalisées.

4.1. Manuel montage préalable

4.1.1. Déterminer la longueur du cylindre

Avant toutes les autres étapes de montage, il faut choisir la longueur adéquate du cylindre. Le cylindre ne doit pas dépasser plus de **5 mm maximal** (voir dessin I).

Attention!

Pendant le montage du cylindre, il faut veiller à ce que le côté intérieur du cylindre soit convenablement huilé avec la bombe de graisse KESO (numéro d'article: G.990/75). La clé mécanique doit actionner la serrure sans forcer, aucune résistance mécanique (frottement) ne doit se faire sentir.

4.1.2. Préparer le passage des câbles

Variante 1 (dessin L, variante 2)

Le fraisage dans le panneau de la serrure doit être fait de manière à ce que les câbles, qui doivent passer derrière le boîtier de la serrure peuvent être posés sans qu'ils soient coincés.

Variante 2 (dessin L, variante 1)

Pour une porte existante, il est conseillé de percer un trou de 9 mm pour passer le câble principal (voir dessin ci-dessous).



Important!

Les câbles passent derrière le boîtier de la serrure !

Trou de sortie de câble (dessin C). Observer la distance entre les trous !

Passer le câble comme indiqué dans le dessin N, Gaine termorétractable à fleur avec la porte. Laisser dépasser uniquement les fils et les connecteurs.

4.1.3. Prépercer le contact de porte et pose des câbles

Le contact de porte est installé dans la porte et la huisserie en respectant la distance entre les contacts. **Distance maximale X1= 8mm dans le bois. Pour les matériaux non ferreux voir dessin J !** La meilleure possibilité d'installation est la position de bascule extérieur de la porte. Prépercer un trou pour l'aimant et le commutateur d'un diamètre de 8 mm et une profondeur de 30 mm (voir dessin J).

Variante 1 / 2 (dessin L, variante 1 et variante 2)

Il existe deux possibilités d'installation du contact de porte. Dans les deux cas, il faut choisir l'endroit d'installation qui offre la plus grande distance entre l'huisserie et la porte.

FR - Manuel d'utilisateur KESO MOZY eco

4.1.4. Alimentation

Placer le support de l'alimentation (numéro d'article V.000/52/30) près d'une prise de courant sur le mur (voir dessin L). Placer les deux chevilles. Fixer le support avec les vis (numéro d'article V.000/52/20). L'alimentation peut être clipsée sur le support. Enlever l'isolant des 3 conducteurs du câble d'alimentation (environ 3 cm) et monter une prise normalisée. Le conducteur bleu est le neutre „N“, le conducteur marron la phase „L1“, le conducteur jaune/vert sert pour la terre. Visser les conducteurs sur la prise. Consulter un électricien professionnel en cas de doute.

Avertissement !

- Installer l'alimentation à l'intérieur dans un lieu protégé, où ni les enfants, ni les personnes non autorisées peuvent avoir accès.
- **Attention !** Ne jamais ouvrir l'alimentation ! → Risque d'électrocution !
- **Attention !** Ne pas inverser les couleurs des fils électriques!
Risque de court-circuit !
Risque de détérioration de l'électronique du KESO MOZY eco

4.1.5. Gaine de câble

Veiller pendant le montage que le câble ne soit pas tendu ou plié (Risque de rupture de câble!) pendant l'ouverture et la fermeture de la porte. Le câble doit être librement guidé pendant le mouvement de la porte. Monter le passage de câble sur le côté de la porte où il n'y a pas risque de sabotage. Deux variantes de montage sont proposées (voir dessin L). Fixer la gaine de passage de câble seulement après avoir passé le câble principal.

4.1.6. Pose et préparation du câble principal

Le câble principal ne doit pas être plié ou endommagé par des rebords tranchants. La gaine d'isolation doit être à fleur avec la porte (dessin N). Cheminer le câble principal de KESO MOZY eco à travers la porte (le passage de câble) jusqu'à l'endroit où se trouve l'alimentation. Couper la surlongueur lorsque le câble est trop long. Isoler soigneusement la gaine du câble, le blindage et les conducteurs, pincer des coses à sertir de 0,25 mm² au bout de fils. Vriller le blindage du câble principal, l'isoler avec de la gaine thermorétractable, puis appliquer une cosse à sertir.

4.2. Montage du KESO MOZY eco

Etape 1; dessin A

Poser le KESO MOZY eco sur le cylindre et rechercher l'alignement parfait. Tracer les trous de fixation avec un crayon.

Etape 2; dessin B

Si la distance entre les trous est déterminée, enlever le KESO MOZY eco percer à l'endroit marqué les trous de fixation (voir dessin). Attention, ne pas toucher au câble principal en perçant !

Etape 3; dessin E

Passer soigneusement le câble principal et les câbles supplémentaires pour le contact de porte et le contact de pêne par la fente dans la plaque de base du KESO MOZY eco.

FR - Manuel d'utilisateur KESO MOZY eco

Etape 4: dessin D

Fixer le KESO MOZY eco avec les vis jointes. Vérifier de nouveau que la clé bouge librement dans le KESO MOZY eco. Le KESO MOZY eco ne doit pas tourner dur ou par coups !

Etape 5: dessin E

- Passer le câble du capteur sous le moteur, les fixer correctement à la borne à vis X6. Le contact magnétique doit être mesuré avec un Multimètre digital (en position Ohm). Il faut trouver le contact de commutation (selon image J câble 1+4)
- Borne à vis X6: borne 3 contact de porte (TK);
- Borne 2 contact de pêne externe (RK) et borne 1 plus.
- Connecter le câble principal du KESO MOZY eco sur le connecteur X5.

Remarque Model V2:

- 1 GND
- 2 RKIN
- 3 TKIN
- 4 rouge
- 5 rouge
- 6 vert
- 7 vert

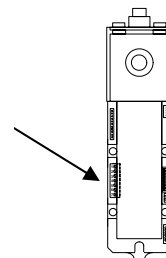
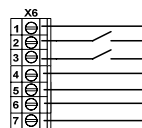

Remarque:

- 1+2 contact de pêne externe
- 1+3 contacts de porte/Reed contacts
- 4-7 Charge contacts max. 110 VAC/DC 1A
contacts sans potentiel, avec lesquels le signal des LED rouges (4,5) et verts (6,7) sont générés.

Etape 6: dessin F / G / H

Connecter l'alimentation et programmer le KESO MOZY eco avant de monter le boîtier. En montant le boîtier, veiller à ce que une distance de 0,5 mm est respectée entre le boîtier KESO MOZY eco et le bouton tournant !

4.3. Alimentation KESO MOZY eco

4.3.1. Alimentation basse tension

Les deux connecteurs (J1/J2) de 10 pôles de l'alimentation doivent être connectés comme indiqué sur le dessin ci-contre. Le câble principal venant du moteur KESO MOZY eco est à connecter sur les bornes J1/1 à J1/6 dans l'ordre des couleurs comme indiqué sur le dessin.

FR - Manuel d'utilisateur KESO MOZY eco

Veillez à ce que la polarité ne soit pas inversée sur les bornes 1 et 2 ! → Destruction du KESO MOZY eco !

Les bornes J2/1 à J2/5 sont à connecter individuellement selon la fonction que l'on désire. La borne numéro 1 est la masse commune (GND -). Les bornes 1 et 2 sont prévues pour un appareil externe, par exemple KESODigiport 30 ou KESObatchless. Le contrôle d'accès (borne 3) agit sur le bec de cane + le pêne dormant. La fonction d'ouverture de porte / horloge de programmation (borne 4) agit uniquement sur le pêne dormant. Enfin le contact de pêne externe (borne 5) pour les serrures antipanique.

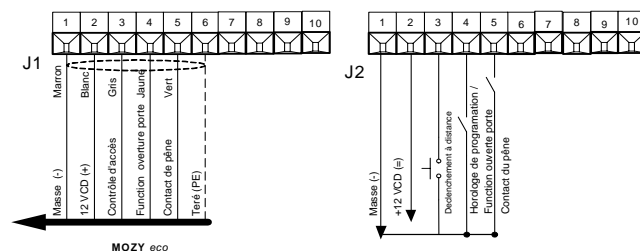

4.3.2. Branchement au secteur

Poser le câble secteur trois conducteurs de l'alimentation du KESO MOZY eco jusqu'à la prochaine prise de courant. Monter une prise standard sur le bout du câble. Respecter les couleurs, à savoir que le noir est la phase, le bleu le neutre et le jaune / vert la terre. Le branchement sur une boîte de dérivation ne peut être effectué que par un professionnel.

4.4. Programmation du KESO MOZY eco

Situation initiale

La porte est fermée. Retirer le connecteur 10 points s'il est déjà branché sur l'alimentation. Le câble 3 conducteurs est branché sur le secteur.

Diagramme

Le dialogue à faciliter la programmation du KESO MOZY eco. Effectuer l'action indiquée dans un rectangle et suivre les flèches. Répondre avec *oui* ou *non* à la question posée dans le parallélogramme, ensuite suivre la flèche. Continuer de la même manière du début jusqu'à la fin de la programmation.

Vérification de la programmation

Le LED s'allume en rouge une fois la programmation correctement terminée et la porte verrouillée.

Appuyer sur la touche KESO MOZY eco. Le KESO MOZY eco déverrouille la porte et le LED devient vert. Le LED signale ainsi que le pêne est entré et la porte n'est pas fermée. Ouvrir la porte pour que le commutateur de porte peut émettre un signal. Fermer la porte et le KESO MOZY eco verrouille automatiquement la porte. Si la porte est correctement fermée, le LED reste en permanence rouge. Le KESO MOZY eco se trouve dans son mode de fonctionnement normal.

FR - Manuel d'utilisateur KESO MOZY eco

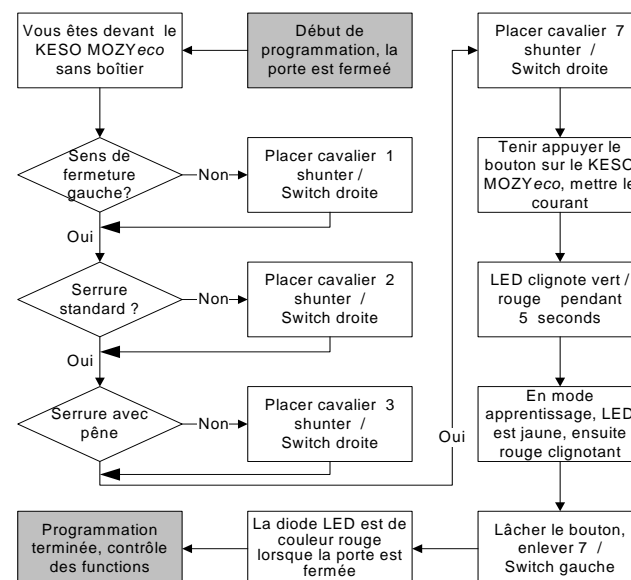

5. Entretien et maintenance du système

5.1 Entretien

Essuyer le KESO MOZY eco et l'alimentation avec un chiffon humide ou un chiffon antistatique. Ne jamais utiliser des produits de nettoyage agressifs.

5.2 Maintenance

Votre revendeur vous renseigne avec plaisir concernant les modalités d'un contrat de maintenance. Pour obtenir des conseils, utilisez la carte de la dernière page et l'envoyer à la société KESO AG. Un interlocuteur compétent prendra contact avec vous pour vous donner plus de détails concernant un contrat de maintenance.

6. Réparations



Ne pas essayer de réparer l'alimentation ou le KESO MOZY eco. Les appareils défectueux sont à envoyer pour la réparation dans l'emballage d'origine à KESO.

FR - Manuel d'utilisateur KESO MOZY eco

7. Exemples

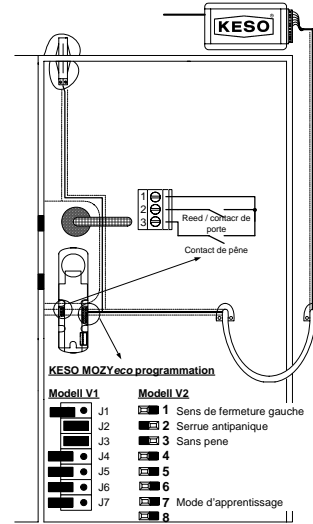
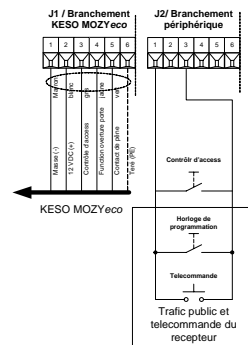

Exemple 1

Conditions techniques

- Serrure antipanique avec pêne à galet
- Sens de fermeture gauche
- Plaque à extérieur, poignée à l'intérieur
- Détection position porte par contact de porte
- Contrôle d'accès avec contact sans potentiel du côté extérieur
- Déclenchement à distance via réception en tant que contrôle d'accès avec contact sans potentiel
- Horloge de programmation pour le trafic public

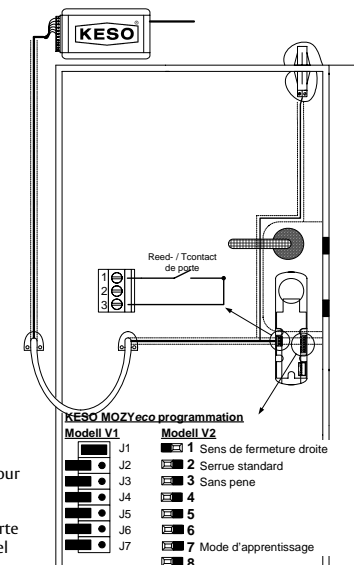
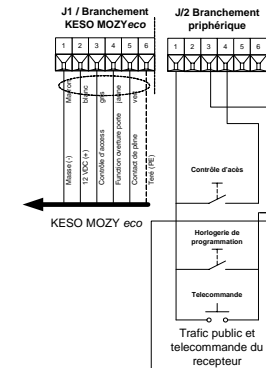

Exemple 2

Conditions techniques

- Serrure standard avec ou sans pêne demi-tour
- Sens de fermeture droite
- Poignée intérieure et extérieure
- Détection position porte par contact de porte
- Contrôle d'accès avec contact sans potentiel du côté extérieur
- Déclenchement à distance via réception en tant que contrôle d'accès avec contact sans potentiel
- Horloge de programmation pour le trafic public

EN – User Manual KESO MOZY eco

CONTENTS

1.	General	27	4.1.6	Laying and Preparing the Main Cable	32
2.	Product Description	27	4.2.	Mounting the KESO MOZY eco	32
2.1.	Introduction	27	4.3.	KESO MOZY eco Power Unit	33
2.1.1.	Use	27	4.3.1.	Low-Voltage Power Unit	33
2.1.2.	Compatible Access Controlls	27	4.3.2.	Mains Connection	34
2.1.3.	Simple Example of Operation	27	4.4.	Programming the KESO MOZY eco	34
2.1.4.	Power Cut	27	5.	System Cleaning and Maintenance	35
2.2.	Technical Specifications	28	5.1.	Cleaning	35
2.2.1.	Motor-Driver Cylinder	28	5.2	Maintenance	35
2.2.2.	Power Unit	28	6	Repairs	35
2.2.3.	General Operating Conditions and Data	28	7.	Examples	36
2.3.	Equipment and Accessories (W/O Cylinder)	28			
3.	Design and Function	29			
3.1.	Design	29			
3.1.1	Motor-Driver Cylinder	29			
3.1.2	Power Unit	29			
3.2	Description of the Functions	29			
3.2.1	KESO MOZY eco Jumper Configuration / Model V1	29			
3.2.2	KESO MOZY eco Switch Configuration / Model V2	30			
3.2.3	Mode of Operation and LED's	30			
4.	Putting Into Service	31			
4.1.	Determining the Length of the Cylinder	31			
4.1.2.	Preparing the Cable Passagee	31			
4.1.3.	Predrilling the Dorr Contact and Laving the Cables	31			
4.1.4.	Power Unit	32			
4.1.5.	Cable Sleeve	32			

EN – User Manual KESO MOZY eco

1. General

You are advised to read this installation manual carefully before fitting. Every possible installation is described in full detail in this manual. Do not hesitate to contact one of the addresses on the front page if you have any questions concerning installation.

2. Product Description

2.1. Introduction

2.1.1. Use

The KESO MOZY eco system is designed for security and is used to lock and unlock doors automatically. It is capable of imitating all the movements of a normal key in a lock.

The KESO MOZY eco system can activate the following types of lock:

- Single or multi-turn locks
- Single or multi locking points
- With or without latch bolt
- Standard locks, hook locks, panic locks with no additional functions
- Can be used from a 35 mm broach size for outward-opening doors

2.1.2. Compatible Access Controls

All standard access systems using a potential-free contact as a control signal are capable of activating the KESO MOZY eco (see example 7). The control signal must not be shorter than 200 ms.

2.1.3. Simple Example of Operation

The entrance door to an apartment block is locked with the KESO MOZY eco. The door is unlocked from the outside by means of external switches: key switch, access control systems, etc.

By activating the key switch, it sends a pulse and unlocks the door. Once the door is closed, KESO MOZY eco locks it automatically. The door can be opened from the inside via a sensor installed on the KESO MOZY eco. Once the visitor's identity has been verified, the door can be opened by remote control (from the apartment) via an existing intercom.

2.1.4. Power Cut

In the event of a power cut, the door can be unlocked from the outside via the mechanical cylinder and from the inside via the turn knob. As soon as power is restored, the KESO MOZY eco returns to normal operation automatically.

EN – User Manual KESO MOZY eco



2.2. Technical Specifications

2.2.1. Motor-Driven Cylinder

- 1.) Dimensions: 127 X 36 X 65 mm (L X D X H)
 - 2.) Maximum current: 2.5 Amps
 - 3.) Working voltage: 12 V DC (=) +/- 15%
 - 4.) Colour: Dull chromium plated
- Protection rating: IP40 (DIN 400500)

2.2.2. Power Unit

- 1.) Dimensions: 168 X 84 X 56 mm (L X D X H)
- 2.) Maximum current: 3.7 Amps
- 3.) Working voltage: 90 to 264 V AC (~)
- 4.) Incoming frequency: 47 to 64 Hz
- 5.) Power: 44 Watt
- 6.) Output current: 12 V DC (=) +/- 2%
- 7.) Ripple & Noise: max. 100 mV pp
- 8.) Output: Resistant to overloads and short circuits
- 9.) Protection rating: IP40 (DIN 400500)

2.2.3. General Operating Conditions and Data

- 1.) Humidity: 10% to 90%
- 2.) Temperature: -10°C to +60°C
- 3.) EU standards: EN 50081-1, EN 50082-1

2.3. Equipment and Accessories (W/O Cylinder)

The table below shows the components supplied with the KESO MOZY eco:

Item	Qty	Part N°	Part Name
1	1	175.104.0001	KESO MOZY eco motor-driven cylinder
2	1	175.001.0001	KESO MOZY eco power unit
3	1	170.281.0001	Dull chromium-plated frame
4	1	157.106.0001	Dull chromium-plated turn knob
5	1	K.504	Motor-driven cylinder cable, 10 m
6	1	V.000/52/28	Reed / door contact for non-ferrous materials
7	1	V.000/52/29	Open cable passage, chromium-plated
9	4	V.000/37/17	Pan head plate, Ø3 X 20 mm (wood)
9	4	V.000/31/64	Pan head screw, M3 X 12 mm (metal)
10	1	V.000/39/61	Heat shrink sleeve 20 mm
11	1	V.000/39/62	Heat shrink sleeve 30 mm
12	1	810.006.001	User manual

EN – User Manual KESO MOZY eco



3. Design and Function

3.1. Design

3.1.1 Motor-Driven Cylinder

The motor-driven cylinder consists of a base plate onto which the control electronics and the gear unit are screwed. The casing and the turn knob snap onto the base plate to seal off the electronic and mechanical components.

In addition to the control electronics, the printed circuit board contains the connection terminals for the main cable, the door contact and the programming jumpers / switch.

3.1.2 Power Unit

Power is supplied and signals are transmitted via the main cable which runs from the power unit to the KESO MOZY eco. The three-conductor mains cable is wired to the mains.



WARNING!
Do not open the power unit. Risk of electrocution!

3.2 Description of the Functions

3.2.1 KESO MOZY eco Jumper Configuration / Model V1

Basic Jumper Configuration

The functions are configured by using jumpers. The factory configuration is as follows: door locking to the left, standard lock with latch bolt, learning mode deactivated.

The table below shows all the combinations that can be obtained with the jumpers (see Figure F – Jumper positions V1)

Jumper position	Open	Closed
O O J1		
O O J2	Door locking to left	Door locking to right
O O J3	Standard lock	Panic lock
O O J4	With latch bolt	Without latch bolt
O O J5	Spare	Spare
O O J6	Spare	Spare
O O J7	Spare	Spare
O O J7	Learning deactivated	Learning activated

"Panic" Function Jumper

Jumper J2 must be closed if a panic lock is used. Make sure that the internal lock contact is connected to terminal X6/2 (RK) and X6/3 (GND) (see Figure E).



EN – User Manual KESO MOZY eco

3.2.2 KESO MOZY eco Switch Configuration / Model V2

Basic Switch Configuration

The functions are configured by using switch. The factory configuration is as follows: door locking to the left, standard lock with latch bolt, learning mode deactivated.

The table below shows all the combinations that can be obtained with the switch (see Figure F – Switch positions V2)

SW1	 left	 right
1	Door locking to left	Door locking to right
2	Standard lock	Panic lock
3	With latch bolt	Without latch bolt
4	Spare	Spare
5	Spare	Spare
6	Spare	Spare
7	Learning deactivated	Learning activated
8	Spare	Spare

Note:



Operate the DIP switch carefully with tweezers or a small screwdriver.

"Panic" Function Switch

Switch 2 must be closed if a panic lock is used. Make sure that the internal lock contact is connected to terminal X6/2 (RK) and X6/3 (GND) (see Figure E).

3.2.3 Mode of Operation and LED's

Power On Mode

The LED flashes green/red and the KESO MOZY eco switches to the learning or setup mode after five seconds.

Setup

In setup mode, the LED is yellow as long as the motor is running.

Learning Mode

The learning mode is activated by inserting jumper J7 / Switch 7 while pressing the KESO MOZY eco button. During learning, the LED flashes green. The LED is yellow when the motor is running from one stop to another. If jumper J7 / Switch 7 is not removed after learning, the LED is red when the door is closed and green when the door is open.

Normal Operation

If the door is locked, the LED is red.
If the door is unlocked, the LED is green.

Repeat Test Mode

The KESO MOZY eco tries to close the door and the LED flashes yellow during the breaks between the test phases. If the KESO MOZY eco tries again, the LED is yellow.

Error Mode

The LED changes colour: off / green / red / yellow. A buzzer also sounds.

EN – User Manual KESO MOZY eco

4. Putting Into Service



Warning:
Never install or wire up the KESO MOZY eco live. The KESO MOZY eco can be put into service once all assembly instructions and connections described in this manual have been carried out correctly.

4.1. Preassembly Instructions

4.1.1. Determining the Length of the Cylinder

Before all other assembly operations, the appropriate cylinder length must be selected. The cylinder must not protrude by more than **5 mm maximum**. (see Figure I).

Caution!

On mounting the cylinder, make sure that the inside of the cylinder is properly lubricated with KESO grease spray (Part n° G.990/75). The key must turn the lock without forcing. No mechanical resistance (friction) must be felt.

4.1.2. Preparing the Cable Passage

Variant 1 (Figure L, Variant 2)

The lock panel must be milled in such a way as to enable the cables running behind the lock case to be installed without jamming.

Variant 2 (Figure L, Variant 1)

On an existing door, we recommend drilling a 9 mm hole for the main cable (see diagram below).



Important!

The cables run behind the lock case. Cable outlet (Figure C). Observe the distance between the holes. Run the cable as shown in Figure N – heat-shrinkable tubing flush with the door. Leave only the wires and connectors protruding.

4.1.3. Predrilling the Door Contact and Laying the Cables

The door contact is mounted in the door and the frame while observing the distance between the contacts. **Maximum distance X1= 8 mm in wood. For non-ferrous materials, see Figure J.** The best possibility for mounting is the outside swing position of the door. Predrilled a 8 mm diameter hole for the magnet and the switch to a depth of 30 mm (see Figure J).

Variant 1 / 2 (Figure L, Variants 1 and 2)

There are two possible ways of fitting the door contact. In each case, select the mounting position offering the greatest distance between the frame and the door.

EN – User Manual KESO MOZY eco

4.1.4. Power Unit

Place the power unit bracket (Part n° V.000/52/30) near to a power socket on the wall (see Figure L). Insert the two rawl plugs. Fit the bracket with the screws (Part n° V.000/52/20). The power unit can now be clipped onto the bracket. Strip the insulation from the three power cable conductors (approx. 3 cm) and fit a standardized plug. Wire the blue conductor to neutral "N", the brown conductor to live "L1" and the yellow/green conductor to the earth. Screw the conductors into the plug. Consult a professional electrician if in doubt.

Warning!

- Install the power unit indoors in a safe place where neither children nor unauthorized persons can have access.
- **Caution!** Never open the power unit → Risk of electrocution!
- **Caution!** Never invert the colours of the electrical wires
→ Risk of a short circuit!
- Risk of electronic damage to the KESO MOZY eco

4.1.5. Cable Sleeve

During fitting operations, make sure that the cable is not stretched or bent (risk of the cable breaking) when the door is opened and closed. The cable must be guided freely through the door movement. Mount the cable passage on the side of the door where there is no risk of sabotage. Two variants are proposed for fitting (see Figure L). Do not fasten the cable passage sleeve until the main cable has been run through.

4.1.6 Laying and Preparing the Main Cable

The main cable must not be bent or damaged by sharp edges. The insulating sleeve must be flush with the door (Figure N). Feed the main KESO MOZY eco cable through the door (the cable passage) to the point where the power unit is mounted. Cut to length as required. Carefully insulate the cable sleeve, the armour and the conductors and crimp the 0.25 mm² sockets to the end of the wires. Twist the main cable armour, insulate it with heat-shrinkable tubing then fit a crimping socket.

4.2. Mounting the KESO MOZY eco

Step 1 - Figure A

Place the KESO MOZY eco on the cylinder and adjust for perfect alignment. Mark the mounting holes with a pencil.

Step 2 - Figure B

When the distance between the holes has been determined, remove the KESO MOZY eco and drill the mounting holes at the points marked (see diagram). Beware not to touch the main cable when drilling!

Step 3 - Figure E

Feed the main cable and the additional wires for the door contact and the bolt contact through the slot in the KESO MOZY eco base plate.

EN – User Manual KESO MOZY eco

Step 4 - Figure D

Fasten the KESO MOZY eco with the screws supplied. Check once again that the key moves freely in the KESO MOZY eco. The KESO MOZY eco must not turn stiffly or suddenly.

Step 5 - Figure E

- Feed the cable from the sensor under the motor and connect it correctly to screw terminal X6. The Magnet-Contact has to be measured by a Digital-Multimetre (Ohm). There has to be found the switching contact. (i.e. Picture J Cable 1+4)
- Screw terminal X6: terminal 3 = door contact (TK);
Terminal 2 = external bolt contact (RK) and terminal 1 = plus.
- Couple the main KESO MOZY eco cable to connector X5.

Note Model V2:

- | | |
|---|-------|
| 1 | GND |
| 2 | RKIN |
| 3 | TKIN |
| 4 | red |
| 5 | red |
| 6 | green |
| 7 | green |

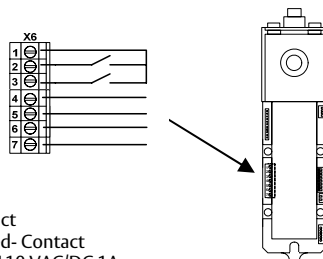

Note:

- 1+2 external bolt contact
- 1+3 Door Contact / Reed- Contact
- 4-7 Max. contact load 110 VAC/DC 1A
potential free contacts for generating the red (4,5) and green (6,7) LED signal.

Step 6 - Figures F / G / H

Connect the power unit and program the KESO MOZY eco before fitting the casing. On fitting the casing, be sure to keep a distance of 0.5 mm between the KESO MOZY eco casing and the turn knob.

4.3. KESO MOZY eco Power Unit

4.3.1. Low-Voltage Power Unit

The power unit has two 10-pin connectors (J1/J2) which must be coupled as shown in the diagram opposite side of the page. The main cable is to be connected to terminals J1/1 to J1/6 in the order of the colours shown in the diagram.

EN – User Manual KESO MOZY eco

Check that the polarity on Terminal 1 and 2 is not reversed on Connectors J1 and J2 → otherwise your KESO MOZY eco will be destroyed!

Terminals J2/1 to J2/5 must be connected individually according to the distance of the corresponding switch. Terminal number J2/1 is the common earth (GND -) for the external bolt contact (terminal J2/5), the door opening function / programming clock (terminal J2/4) and access control (terminal J2/3). Terminals J1/2 and J2/2 are provided for an external appliance, for example KESObatchless or KESOdigiport 30.

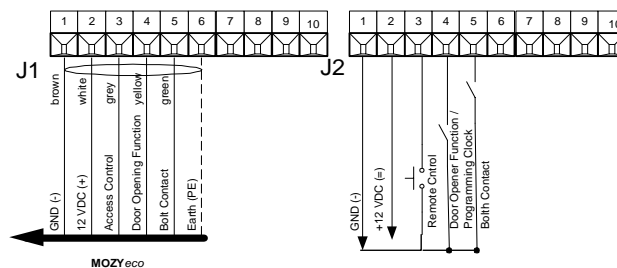

4.3.2. Mains Connection

Run the three-conductor mains power cable from the KESO MOZY eco to the nearest socket. Fit a standard plug to the end of the cable. Observe the colour code, i.e. black to live, blue to neutral and yellow/green to earth. Connection to a junction box must only be done by a professional.

4.4. Programming the KESO MOZY eco

Initial situation

The door is locked. Remove the 10-pin connector if it already wired up to the power unit. The three-conductor cable is plugged into the mains. Beware: If your locks bolt into the floor, the door must be closed.

Diagram

Dialog makes the KESO MOZY eco easier to program. Carry out the action indicated in the rectangle and follow the arrows. Answer *yes* or *no* to the question asked in the parallelogram, and then follow the arrow. Continue in the same way throughout the programming sequence.

Checking the programming

The LED lights up red once the programming has been successfully completed and the door locked.

Press the KESO MOZY eco button. The KESO MOZY eco unlocks the door and the LED turns green. The LED is now indicating that the bolt is retracted and the door is unlocked. Open the door for the door switch to emit a signal. Close the door and the KESO MOZY eco will lock it automatically. If the door is locked correctly, the LED remains permanently red.

EN – User Manual KESO MOZY eco

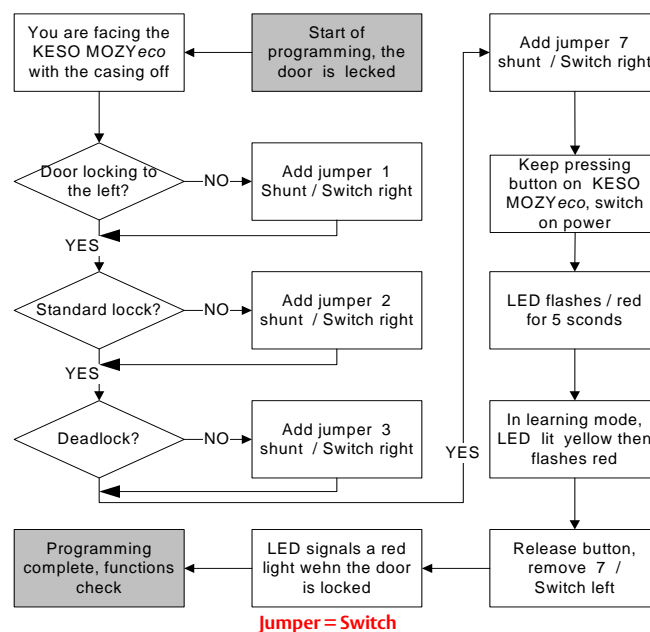

5. System Cleaning and Maintenance

5.1 Cleaning

Wipe the KESO MOZY eco and the power unit with a damp cleaning cloth or an antistatic cleaning cloth. Never use abrasive cleaning products.

5.2 Maintenance

Your retailer will be pleased to provide you with information on the terms of a maintenance contract. For advice, use the coupon on the back page and return it to KESO AG. We shall then contact you to provide further details regarding a maintenance contract.

6. Repairs



Do not attempt to repair the power unit or the KESO MOZY eco. Faulty equipment is to be returned in its original packaging to KESO for repair.

EN – User Manual KESO MOZY eco

7. Examples

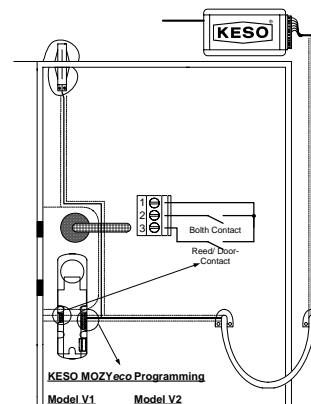
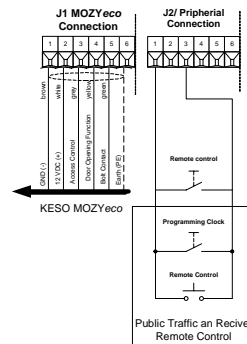

KESO MOZYeco Programming

Model V1	Model V2
J1	1 Locking to the left
J2	2 Panic lock
J3	3 w/o both
J4	4
J5	5
J6	6
J7	7 Learning mode deactivated
	8

Example 1

Technical conditions

- Panic lock with roller bolt
- Door locking to the left
- Plate on outside, handle on inside
- Door position detected by door contact
- Access control with potential-free contact on outside
- Remote release via reception as access control with potential-free contact
- Programming clock for public traffic

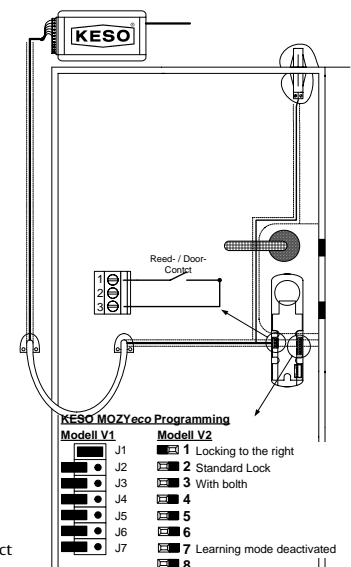
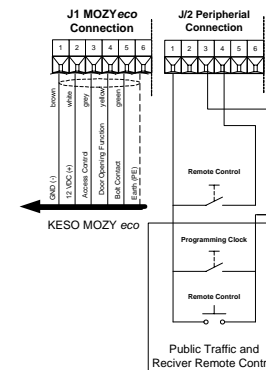

KESO MOZYeco Programming

Modell V1	Modell V2
J1	1 Locking to the right
J2	2 Standard Lock
J3	3 With both
J4	4
J5	5
J6	6
J7	7 Learning mode deactivated
	8

Example 2

Technical conditions

- Standard lock with or without latch bolt
- Door locking to the right
- Handle inside and out
- Door position detected by door contact
- Access control with potential-free contact on outside
- Remote release via reception as access control with potential-free contact
- Programming clock for public traffic

IT – Istruzioni KESO MOZY eco

INDICE

1.	Generalità	38	4.1.6	Posa e preparazione del cavo principale	43
2.	Descrizione del prodotto	38	4.2.	Montaggio del KESO MOZY eco	43
2.1.	Introduzione	38	4.3.	Allacciamento dell'alimentatore KESO MOZY eco	44
2.1.1.	Impiego	38	4.3.1.	Allacciamento a bassa corrente	44
2.1.2.	Compatibilità con i sistemi di controllo accesso (citofoni)	38	4.3.2.	Allacciamento alla tensione di rete	44
2.1.3.	Semplice esempio pratico	38	4.4.	Programmazione del KESO MOZY eco	45
2.1.4.	Caduta di corrente	38	5.	Cura e manutenzione del sistema	46
2.2.	Dati tecnici	39	5.1	Cura	46
2.2.1.	Cilindro motorizzato	39	5.2	Manutenzione	46
2.2.2.	Alimentatore	39	6.	Riparazioni	46
2.2.3.	Condizioni d'impiego e caratteristiche	39	7.	Esempi	47
2.3.	Componenti e accessori (cilindro escluso)	39			
3.	Montaggio e funzionamento	40			
3.1.	Montaggio	40			
3.1.1	Cilindro motorizzato	40			
3.1.2	Alimentatore	40			
3.2	Descrizione del funzionamento	41			
3.2.1	Disposizione dei ponticelli KESO MOZY eco	41			
3.2.2	Funzionamento e comportamento del LED	41			
4.	Messa in funzione	42			
4.1.	Istruzioni per il premontaggio	42			
4.1.1.	Determinare la misura dell'entrata	42			
4.1.2.	Predisporre le guide per i cavi	42			
4.1.3.	Preparare il foro per il contatto porta e posare il cavo	42			
4.1.4.	Alimentatore	43			
4.1.5.	Protezione di collegamento	43			

IT – Istruzioni KESO MOZY eco

1. Generalità

Leggere attentamente questo manuale d'installazione prima del montaggio. Esso contiene un elenco descrittivo di tutti i tipi d'installazione. Se, tuttavia, avete altre domande in merito, vi preghiamo di rivolgervi ad uno degli indirizzi stampati in copertina.

2. Descrizione del prodotto

2.1. Introduzione

2.1.1. Impiego

Il KESO MOZY eco è stato studiato per il settore sicurezza e serve per bloccare o sbloccare automaticamente le porte. Esso è in grado di riprodurre qualsiasi movimento manuale della chiave in una serratura.

Il KESO MOZY eco è in grado di azionare i seguenti tipi di serrature:

- Serrature a una o più mandate
- Bloccaggio in uno o più punti
- Con o senza saliscendi
- Serrature standard, a gangio e antipanico senza funzioni supplementari
- Impiegabile con entrata da 35 mm in su per porte esterne

2.1.2. Compatibilità con i sistemi di controllo accesso (citofoni)

Tutti i sistemi di controllo accesso che si trovano normalmente in commercio, purché dotati di un contatto a potenziale zero, sono in grado di azionare il KESO MOZY eco (vedere gli esempi 7). Il segnale di comando non deve avere durata inferiore a 200 ms.

2.1.3. Semplice esempio pratico

Il portoncino d'ingresso di un condominio viene chiuso con il KESO MOZY eco. Si può azionarlo e comandarlo per mezzo di interruttori esterni come, per esempio interruttori a chiave, sistemi di controllo accesso ecc. Quando viene azionato, l'interruttore a chiave emette un impulso di comando che fa sbloccare la porta. Una volta richiusa, la porta viene bloccata automaticamente dal KESO MOZY eco. All'interno la si può aprire col pulsante incorporato del KESO MOZY eco. Dopo avere effettuato i soliti controlli, dai singoli appartamenti si può comandare l'apertura a distanza per mezzo del citofono esistente.

2.1.4. Caduta di corrente

In caso di caduta di corrente la porta si può sbloccare dall'esterno introducendo una chiave nel cilindro meccanico, o dall'interno agendo sul pomolo. Quando ritorna la corrente il KESO MOZY eco riprende a funzionare regolarmente in maniera automatica.

IT – Istruzioni KESO MOZY eco

2.2. Dati tecnici

2.2.1. Cilindro motorizzato

- 1.) Dimensioni: 125 X 36 X 42 mm (Su X La X H)
- 2.) Corrente max.: 2,5 Ampere
- 3.) Tensione di esercizio: 12 V cc (=) +/- 15%
- 4.) Colore: Cromatura opaca
- Classe di protezione: IP40 (DIN 400500)

2.2.2. Alimentatore

- 1.) Dimensioni: 168 X 84 X 56 mm (Lu X La X H)
- 2.) Corrente max.: 3,7 Ampere
- 3.) Tensione d'esercizio: 90 ÷ 264 V CA (~)
- 4.) Frequenza d'ingresso: 47 ÷ 64 Hertz
- 5.) Potenza erogata: 44 Watt
- 6.) Tensione erogata: 12V cc (=) +/- 2%
- 7.) Ripple & Noise: max. 100 mV pp
- 8.) Uscita: Protetta contro sovraccarichi e cortocircuiti
- 9.) Classe di protezione: IP40 (DIN 400500)

2.2.3. Condizioni d'impiego e caratteristiche

- 1.) Umidità: 10% ÷ 90%
- 2.) Temperatura d'esercizio: -10°C ÷ +60 °C
- 3.) Norme CE: EN 50081-1, EN 50082-1

2.3. Componenti e accessori (cilindro escluso)

In tabella sono elencati i componenti inclusi nella confezione:

Pos.	Pz.	Articolo Nr.	Denominazione
1	1	175.104.0001	Cilindro motorizzato KESO MOZY eco
2	1	175.001.0001	Alimentatore KESO MOZY eco completo
3	1	170.281.0001	Involucro in colore cromato opaco
4	1	157.106.0001	Pomolo in colore cromato opaco
5	1	K.504	Cavo per cilindro motorizzato 10 metri
6	1	V.000/52/28	Contatto reed / contatto porta per non metallo
7	1	V.000/52/29	Protezione di collegamento, cromata
8	4	V.000/37/17	Pannello in masonite Pan-Head Ø3 X 20 mm (Legno)
9	4	V.000/31/64	Vite cilindrica M3 X 12 mm (Metallo)
10	1	V.000/39/61	tubo estensibile 20 mm
11	1	V.000/39/62	tubo estensibile 30 mm
12	1	810.001.006	Istruzioni

IT – Istruzioni KESO MOZY eco

3. Montaggio e funzionamento

3.1. Montaggio

3.1.1 Cilindro motorizzato

Il cilindro motorizzato consiste in una piastra di base alla quale sono fissati con delle viti il dispositivo elettronico di comando e il blocchetto del meccanismo. La piastra su cui poggia la parte elettronica e meccanica è chiusa con una copertura parapolvere a scatto.

Accanto all'elettronica di comando, il circuito stampato alloggia gli allacciamenti per il cavo principale, il contatto porta e i ponticelli / switch di programmazione.

3.1.2 Alimentatore

L'alimentazione elettrica e la trasmissione del segnale passano attraverso il cavo principale che va dall'alimentatore al KESO MOZY eco. Il cavo tripolare di rete viene collegato alla tensione di rete.



ATTENZIONE!
Aprendo l'alimentatore si corre il pericolo di venire fulminati!

3.2 Descrizione del funzionamento

3.2.1 Disposizione dei ponticelli MOZY eco / Model V1

Disposizione di riferimento dei ponticelli

La determinazione delle funzioni avviene per mezzo di ponticelli. La predisposizione in fabbrica prevede la chiusura verso sinistra, serratura standard con saltarello, modalità apprendimento disattivata.

Tutte le combinazioni ottenibili con i ponticelli si possono rilevare dall'apposita tabella (vedi Figura F Posizione dei ponticelli di programmazione V1)

Posizione ponticello	Aperto 	In cortocircuito 
O O J1	Chiusura verso sinistra	Chiusura verso destra
O O J2	Serratura standard	Serratura antipanico
O O J3	Con saliscendi	Senza saliscendi
O O J4	Riserva	Riserva
O O J5	Riserva	Riserva
O O J6	Riserva	Riserva
O O J7	Disattivare modalità apprendimento	Attivare modalità apprendimento

Ponticello per dispositivo antipanico



Se la serratura montata è antipanico, il ponticello J2 deve essere chiuso. Bisogna porre particolare attenzione che al morsetto X6/2 (Contatto chiavistello RK) e X6/3 (T) il contatto interno del catenaccio sia chiuso (vedi Figura E).

IT – Istruzioni KESO MOZY eco

3.2.2 Disposizione dei switch KESO MOZY eco / Model V2

Disposizione di riferimento dei switch

La determinazione delle funzioni avviene per mezzo di switch. La predisposizione in fabbrica prevede la chiusura verso sinistra, serratura standard con saltarello, modalità apprendimento disattivata. Tutte le combinazioni ottenibili con i switch si possono rilevare dall'apposita tabella (vedi Figura F Posizione dei switch di programmazione V2)

SW1	 sinistra	 destra
1	Chiusura verso sinistra	Chiusura verso destra
2	Serratura standard	Serratura antipanico
3	Con saliscendi	Senza saliscendi
4	Riserva	Riserva
5	Riserva	Riserva
6	Riserva	Riserva
7	Disattivare modalità apprendimento	Attivare modalità apprendimento
8	Riserva	Riserva



Nota: azionare attentamente il commutatore di tipo dip-switch con una pinzetta o un piccolo cacciavite.

Switch per dispositivo antipanico

Se la serratura montata è antipanico, il Switch 2 destra deve essere chiuso. Bisogna porre particolare attenzione che al morsetto X6/2 (Contatto chiavistello RK) e X6/3 (T) il contatto interno del catenaccio sia chiuso (vedi Figura E).

3.2.3 Funzionamento e comportamento del LED

Accensione:

Il LED lampeggia con luce verde / rossa, dopo 5 secondi il KESO MOZY eco inizia la modalità apprendimento o la modalità inizializzazione.

Inizializzazione:

Durante l'inizializzazione il LED lampeggia in giallo fintantoché il motore gira.

Modalità apprendimento:

La modalità apprendimento viene attivata inserendo il ponticello J7 / Switch 7 e tenendo premuto il pulsante del KESO MOZY eco. Durante il processo di apprendimento il LED lampeggia in verde. Quando il motore è in moto fra due arresti, il LED è acceso nel colore giallo. Se dopo il processo di apprendimento il ponticello non viene tolto, il LED lampeggia in rosso quando la porta è chiusa in verde quando è aperta.

Funzionamento normale:

Se la porta è bloccata il LED è acceso nel colore rosso.
Se la porta è sbloccata il LED è acceso nel colore verde.

Modalità tentativo ripetuto:

Il KESO MOZY eco cerca di chiudere la porta e durante le pause fra un tentativo e l'altro lampeggia in giallo. Quando il KESO MOZY eco inizia un nuovo tentativo, si illumina in giallo.

Modalità errore:

Il LED cambia di colore fra spento / verde / rosso / giallo e viene anche emesso un suono intermittente.

IT – Istruzioni KESO MOZY eco

4. Messa in funzione



Il KESO MOZY eco non deve in alcun caso essere montato o cablato mentre si trova sotto tensione. Solo dopo avere eseguito tutti i collegamenti e le operazioni di montaggio descritti nelle istruzioni, è possibile mettere in funzione il KESO MOZY eco.

4.1. Istruzioni per il premontaggio

4.1.1. Determinare la misura dell'entrata

Bisogna scegliere la corretta misura dell'entrata. Il cilindro può sporgere di **5 mm max.** (vedi Fig. I).

Attenzione!

Montando il cilindro, bisogna fare attenzione che internamente sia ben lubrificato con KESO Spray (Art.N.: G.990/75). La chiave meccanica può azionare la serratura senza sforzo, ma non deve incontrare alcun punto di resistenza e di attrito.

4.1.2. Predisporre le guide per i cavi

Variante 1 (Figura L, Var. 2)

L'esecuzione del lavoro di fresatura per il gruppo serratura deve permettere, senza punti di pressione, la posa dei cavi che passano dietro l'involucro stesso.

Variante 2 (Figura L, Var. 1)

Su una porta esistente, la cosa più semplice è eseguire un foro da 9 mm attraverso il quale far passare il cavo principale come illustrato nella figura più avanti.



Importante!

I cavi passano dietro il gruppo serratura!

Foro di uscita del cavo (Figura C) Prestare attenzione alla distanza del foro!

Infilare il cavo come in Figura N, mentre la guaina resta a filo porta. Lasciare fuoriuscire solo i trefoli e i capicorda.

4.1.3. Preparare il foro per il contatto porta e posare il cavo

Il contatto porta viene incorporato nella porta e nel telaio tenendo conto della distanza di intervento, **distanza d'intervento max. X1= 8mm su legno, metallo verniciato e non metallo vedere Figura J!** Il posizionamento migliore è il punto di oscillazione più esterno della porta. Per il magnete e per l'interruttore preparare un foro da 8 mm e profondo 30 mm (vedi Figura J).

Variante 1 / 2 (Figura L, Var. 1 e Var. 2)

Il punto in cui inserire il contatto porta può essere di due tipi e in entrambi i casi bisogna fare attenzione che si trovi nel punto più esterno possibile della porta.

IT – Istruzioni KESO MOZY eco

4.1.4. Alimentatore

Posizionare il supporto dell'alimentatore (Art. Nr. V.000/52/30) nelle vicinanze di una presa di corrente sulla parete e sistemare i tasselli forniti (vedere Figura L). Fissare poi il supporto con le viti (Art. Nr. V.000/52/20). Ora l'alimentatore può essere agganciato al supporto. Spelare il cavo tripolare di rete (ca. 3 cm) e fissare i fili in una presa del tipo comunemente in uso. La spina va collegata col filo azzurro sul neutro „N“, il filo marrone sulla fase „L1“ e il filo giallo/verde a terra. Nel dubbio consultare un elettricista di professione.

Attenzione!

- L'alimentatore deve essere montato all'interno, in luogo protetto, in modo tale da non essere raggiungibile da bambini e da persone non autorizzate.
- **Attenzione!** Non aprire l'alimentatore! Si può restare fulminati!
- **Attenzione!** Non scambiare i colori dei fili → Pericolo di cortocircuito! Danni alla parte elettronica del KESO MOZY eco

4.1.5. Protezione di collegamento

Durante il montaggio si deve fare attenzione che, con la porta aperta, il cavo non venga teso né piegato in corrispondenza delle guide di entrata e di uscita (Pericolo di rottura del filo!) Il cavo deve seguire liberamente il movimento della porta. Sistemare la protezione di collegamento del cavo solamente sul lato della porta che si trova al sicuro da sabotaggi. Solitamente vengono scelte due varianti di montaggio (vedere Figura L). In entrambi i casi fissare la protezione di collegamento solamente dopo avere fatto passare il cavo principale.

4.1.6 Posa e preparazione del cavo principale

Il cavo principale non deve essere piegato intorno a spigoli acuti. Nel posare il cavo principale fate in modo che questo non venga danneggiato da spigoli acuti, la guaina del cavo deve trovarsi a filo della porta (Figura N). Far passare il cavo principale partendo dal KESO MOZY eco, attraverso la porta e la protezione di collegamento fino al punto in cui si trova l'alimentatore. Se il cavo è troppo lungo, tagliare via la parte eccedente. Spelare con cura la guaina del cavo, la schermatura e i singoli trefoli e applicare una boccola da 0,25 mm² con una pinza. Torcere la schermatura del cavo principale e isolare con una guaina elastica, applicando anche qui una boccola nella parte terminale.

4.2. Montaggio del KESO MOZY eco

Fase 1: Figura A

Disporre il KESO MOZY eco sul cilindro fino ad allineamento perfetto. Segnare con una matita i fori di fissaggio.

Fase 2: Figura B

Dopo avere stabilito la distanza dei fori, togliere il KESO MOZY eco ed eseguire i fori di fissaggio (vedi disegno). Attenzione a non danneggiare il cavo principale durante la foratura!

Fase 3: Figura E

Far passare con cura attraverso l'apertura prevista nella piastra di base del KESO MOZY eco il cavo principale e i cavi dei sensori quali il contatto porta, il contatto chiavistello.

IT – Istruzioni KESO MOZY eco

Fase 4: Figura D

Fissare il KESO MOZY eco con le viti fornite. Fare ancora una prova con la chiave per stabilire che il KESO MOZY eco possa funzionare senza intoppi. Il KESO MOZY eco non deve girare in maniera rigida e/o con difficoltà!

Passo 5: Figura E

- Passare i cavi dei sensori sotto il motore, fissare correttamente al morsetto le viti X6. Il contatto magnetico deve essere misurato con un multimetro digitale. Vale trovare il contatto. (Come disegno J cavo 1+4)
- La disposizione del morsetto delle viti è: Morsetto 3 Contatto porta (TK); Morsetto 2 Contatto chiavistello est. (RK) e Morsetto 1 Più.
- Fissare il cavo principale KESO MOZY eco alla spina X5.

Nota Model V1:

- | | |
|---|-------|
| 1 | GND |
| 2 | RKIN |
| 3 | TKIN |
| 4 | rosso |
| 5 | rosso |
| 6 | verde |
| 7 | verde |

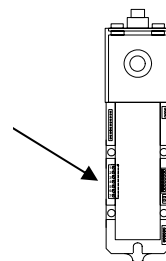
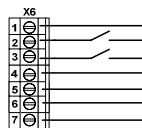

Nota:

- | | |
|-----|--|
| 1+2 | Contatto chiavistello |
| 1+3 | Porta Contatti / Reed Contatti |
| 4-7 | dim. Contatto max. 110 V cc/ca 1 A contatti a potenziale zero, in cui al segnale è possibile assegnare il LED rosso (4,5) e verde (6,7). |

Passo 6: Figure F / G / H

Collegate l'alimentatore e, prima di montare l'involucro, programmate il KESO MOZY eco. Montando l'involucro, cercate di mantenere la distanza di 0,5mm fra l'involucro del KESO MOZY eco e il pomolo! Allo smontaggio dell'involucro premere il lato finale dell'involucro (freccia 1 del disegno G) ed estrarre l'involucro in giù (freccia 2 del disegno G).

4.3. Allacciamento dell'alimentatore KESO MOZY eco

4.3.1. Allacciamento a bassa corrente

La spina a 10 poli dell'alimentatore viene collegata come nella figura accanto. Il cavo principale va collegato ai morsetti da J1/1 a J1/6 secondo la sequenza colori indicata nel disegno.

IT – Istruzioni KESO MOZY eco

Stare attenti a non invertire i poli dei morsetti J1 e J2! → Distruzione del KESO MOZY eco!

I morsetti da J2/1 a J2/5 devono essere cablati uno per uno, in funzione della distanza del relativo interruttore. Il morsetto J2/1 corrisponde alla massa generale (T-) che serve il contatto del chiavistello esterno (Morsetto J2/5), la funzione di apertura porta / temporizzazione (Morsetto J2/4), e il controllo accessi (Morsetto J2/3). I morsetti J1/2 e J2/2 sono previsti per l'alimentazione di dispositivi esterni, come per esempio KESOdigiport 30 o KESObatchless. I morsetti J2/6 a J2/10 sono stati programmati per riserva. L'ordine dei morsetti J1 o meglio J2 è evidente nel disegno.

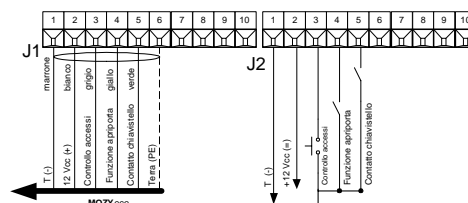

4.3.2. Allacciamento alla tensione di rete

Bisogna portare il cavo tripolare di rete dall'alimentatore KESO MOZY eco fino alla presa più vicina. Collegare una normale spina ai terminali spelati del cavo. Attenersi strettamente al codice colori, per cui il cavo nero è conduttore, il cavo azzurro è neutro e quello giallo/verde corrisponde alla Terra. In caso di allacciamento diretto in cassetta di distribuzione, l'operazione può essere eseguita solamente da persone abilitate.

4.4. Programmazione del KESO MOZY eco

Situazione di partenza

La porta è chiusa. La spina a 10 poli non è ancora inserita nell'alimentatore, se lo è, bisogna disinserirla. Il cavo tripolare di rete è collegato alla rete. Attenzione, con le serrature dotate di chiavistello a pavimento la porta deve essere chiusa.

Diagramma di flusso

Le domande inserite nel diagramma di flusso fungeranno da guida nella programmazione. Eseguire la manovra indicata nel rettangolo e seguire la freccia. Alla domanda, che viene posta nello spazio riservato alle decisioni, rispondete sì oppure no e seguite la freccia. In questo modo scorrete l'intera serie delle domande, dall' *inizio* alla *fine*.

Test di programmazione

Se la programmazione è stata eseguita correttamente e la porta si chiude, il LED diventa rosso.

Premere il pulsante del KESO MOZY eco. Il KESO MOZY eco sblocca la porta e il LED diventa verde a luce continua. Il LED segnala che il chiavistello è rientrato e in posizione di non chiusura. Ora aprire la porta in modo da mettere l'interruttore della porta in condizione di emettere un segnale. Se la porta viene chiusa il KESO MOZY eco la blocca automaticamente. Se la porta è chiusa correttamente, il LED diventa rosso a luce continua. A questo punto il KESO MOZY eco è in funzione.

IT – Istruzioni KESO MOZY eco

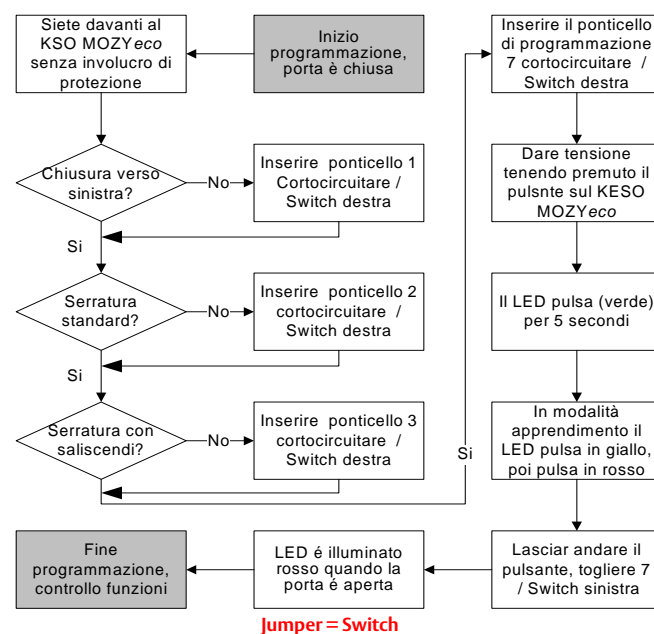

5. Cura e manutenzione del sistema

5.1 Cura

Spolverare sia il KESO MOZY eco sia l'alimentatore con un panno umido o antistatico. Non usare mai un detergente aggressivo.

5.2 Manutenzione

Il distributore specializzato a cui vi siete rivolti sarà lieto di darvi informazioni su un eventuale contratto di manutenzione. Altrimenti, per mezzo del modulo che si trova all'ultima pagina, rivolgetevi alla KESO AG: sarete indicati a un partner competente, che sarà lieto di contattarvi per studiare e offrirvi un contratto di manutenzione.

6. Riparazioni



Non è consentito eseguire riparazioni sull'alimentatore, né sul KESO MOZY eco. Gli apparecchi difettosi, con l'imballo originale, devono essere resi, per la riparazione, a KESO o a una sua filiale.

IT – Istruzioni KESO MOZY eco

7. Esempi

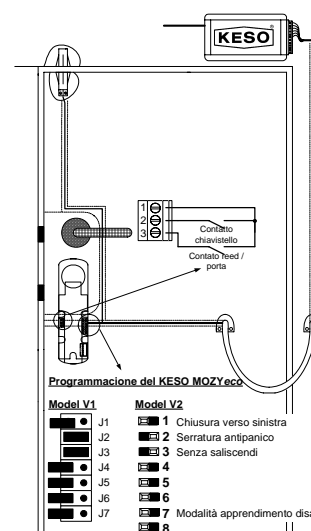
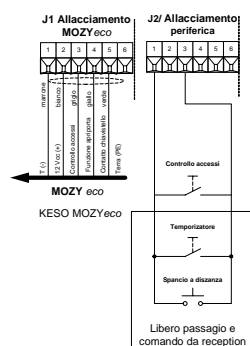

Esempio 1

Premesse tecniche

- Serratura antipanico con saliscendi rotante
- Chiusura verso sinistra
- Piastra a spinta esterna, impugnatura interna
- Posizione porta determinata tramite contatto porta
- Controllo accesso con contatto a potenziale nullo sul lato esterno
- Sgancio a distanza al segnale ricevuto tramite controllo accesso con contatto a potenziale nullo
- Temporizzatore liberamente programmabile per il libero passaggio

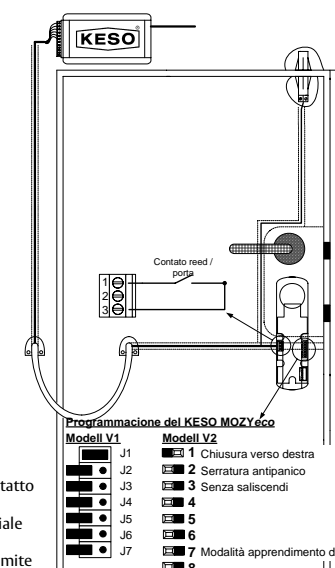
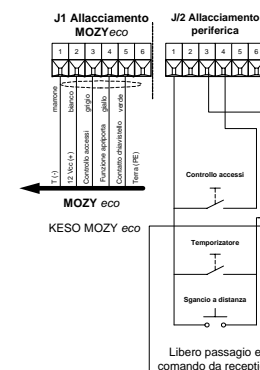

Esempio 2

Premesse tecniche

- Serratura standard con saliscendi
- Chiusura verso destra
- Impugnatura esterna e interna
- Posizione porta determinata tramite contatto porta
- Controllo accesso con contatto a potenziale nullo sul lato esterno
- Sgancio a distanza al segnale ricevuto tramite controllo accesso con contatto a potenziale nullo
- Temporizzatore liberamente programmabile per consentire il libero passaggio



KESO AG
Sicherheitssysteme
Untere Schwandenstrasse 22
CH-8805 Richterswil

Telefon +41 44 787 34 34
Telefax +41 44 787 35 35
E-Mail info@keso.com
Internet www.keso.com

KESO GmbH
Maurerstrasse 6
D-21244 Buchholz i.d.N

Telefon +49 4181 924-0
Telefax +49 4181 924-100
E-Mail info@keso.de
Internet www.keso.de

KESO S.A.
Succursale Suisse romande
Zl. Le Trési 9B
CH-1028 Préverenges

Telefon +41 21 811 29 29
Telefax +41 21 811 29 00
E-Mail keso.sa@keso.com
Internet www.keso.com

KESO Italia B.U.
ASSA ABLOY Italia S.p.a.
Via Modena, 68
I-40017 San Giovanni in Persiceto

Telefon +39 051 681 25 59
Telefax +39 051 681 24 01
E-Mail info@keso.it
Internet www.keso.it

ASSA ABLOY is the global leader in door opening solutions, dedicated to satisfying end-user needs for security, safety and convenience.